

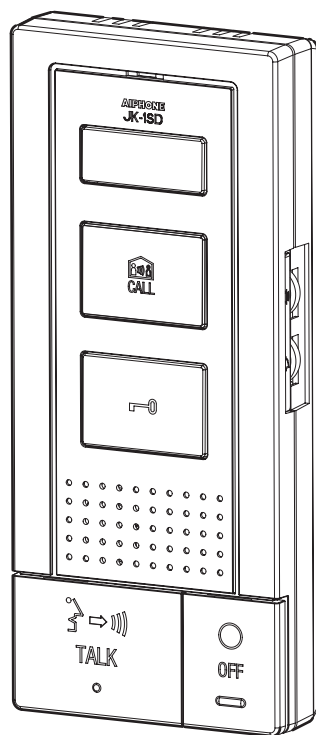

JK-1SD

**AUDIO ONLY SUB MASTER STATION
 POSTE SECONDAIRE AUDIO
 APARATO PRINCIPAL ANEXO AUDIO SOLAMENTE
 PARLOFOON-BIJPOST
 POSTAZIONE PRINCIPALE SECONDARIA CON SOLO AUDIO**



JK-1SD

*AUDIO ONLY SUB MASTER STATION
 POSTE SECONDAIRE AUDIO
 APARATO PRINCIPAL ANEXO AUDIO
 SOLAMENTE
 PARLOFOON-BIJPOST
 POSTAZIONE PRINCIPALE SECONDARIA
 CON SOLO AUDIO*

INSTALLATION & OPERATION MANUAL
 MANUEL D'INSTALLATION ET D'UTILISATION
 MANUAL DE INSTALACIÓN Y OPERACIÓN
 INSTALLATIE- EN BEDIENINGSHANDLEIDING
 MANUALE D'INSTALLAZIONE E USO

PRECAUTIONS

⊘ Mesures générales d'interdiction

⊘ Interdiction d'exposer l'appareil à l'eau

⊘ Interdiction de démonter l'appareil

⚠ Précautions générales

⚠ AVERTISSEMENT

(Le non-respect de cet avertissement risque d'entraîner des blessures graves, voire mortelles.)

1. L'intérieur de l'appareil est soumis à un courant de haute tension. N'ouvrez pas le boîtier. Vous risqueriez de provoquer un choc électrique.
2. Ne démontez pas et ne modifiez pas l'unité. Vous risqueriez de provoquer un incendie ou un choc électrique.
3. Ne raccordez pas de sources d'alimentation non spécifiées aux bornes +, -, De même, n'installez pas deux blocs d'alimentation en parallèle sur une entrée unique. Cela pourrait provoquer un incendie ou des dégâts sur l'unité.
4. Maintenez l'appareil à distance de toute source d'eau ou de tout autre liquide. Vous risqueriez de provoquer un incendie ou un choc électrique.
5. N'insérez pas d'objet métallique ni de matériaux inflammables dans les ouvertures de l'appareil. Vous risqueriez de provoquer un incendie ou un choc électrique.
6. N'utilisez pas de bloc d'alimentation dont la tension est différente de la tension prescrite. Cela risquerait de provoquer un incendie ou un choc électrique.
7. Ne raccordez pas de borne de l'appareil à une ligne électrique CA. Vous risqueriez de provoquer un incendie ou un choc électrique.

⚠ ATTENTION

(Le non-respect de cet avertissement risque d'entraîner des blessures ou des dégâts matériels.)

1. N'installez et ne réalisez aucun raccordement de câbles lorsque le bloc d'alimentation est branché. Cela risque de provoquer une décharge électrique ou d'endommager l'unité.
2. Avant de mettre l'appareil sous tension, assurez-vous que les câbles ne sont pas croisés ou en court-circuit. Dans le cas contraire, cela pourrait provoquer un incendie ou une décharge électrique.
3. Pour fixer l'unité au mur, choisissez un endroit adapté où elle ne risque pas de subir des secousses ou des chocs. Dans le cas contraire, cela risque de provoquer des blessures.
4. Pour le bloc d'alimentation, utilisez le modèle de bloc d'alimentation Aiphone ou un modèle spécifié avec le système. En cas d'utilisation d'un produit non spécifié, un incendie ou un dysfonctionnement risque de se produire.
5. N'installez l'unité à aucun des endroits repris ci-dessous. Cela risque de provoquer un incendie, une décharge électrique ou d'occasionner des dégâts à l'appareil.
 - * Endroits exposés à la lumière directe du soleil ou endroits situés à proximité d'une installation de chauffage présentant des variations de température.
 - * Endroits exposés à la poussière, à l'huile, à des produits chimiques, etc.
 - * Endroits exposés à un degré d'humidité élevé, tels qu'une salle de bains, une cave, une serre, etc.
 - * Endroits où la température est très basse, tels qu'une zone réfrigérée ou un emplacement situé face à un appareil de climatisation.
 - * Endroits exposés à la vapeur ou à la fumée (à proximité de plaques chauffantes ou de cuisson).
 - * Lorsque des appareils occasionnant des parasites tels que des interrupteurs crépusculaires ou des appareils électriques se trouvent à proximité.
 - * Ne pas installer l'unité à des endroits fréquemment soumis à des vibrations ou à des chocs.
6. Ne placez pas d'objets sur l'unité et ne la couvrez pas avec un chiffon, etc. Cela risque de provoquer un incendie ou d'occasionner des dégâts à l'appareil.

Précautions générales

1. Maintenez l'appareil à une distance de plus d'1 mètre d'un poste de radio ou de télévision.
2. Cet appareil est uniquement destiné à un usage interne. Ne l'utilisez pas à l'extérieur.
3. Dans les zones situées à proximité d'antennes émettrices radio, le système d'interphone risque d'être perturbé par des interférences radio.
4. En ce qui concerne les dispositifs d'autres fabricants (tels que les capteurs, les détecteurs, les gâches électriques) utilisés avec ce système, conformez-vous aux spécifications et aux conditions de garantie du fabricant ou du distributeur.
5. Placez les câbles de l'interphone à une distance d'au moins 30 cm des lignes CA de 100-240 V. Des bruits ou un dysfonctionnement peuvent survenir.
6. Si l'appareil présente une panne ou ne fonctionne pas correctement, débrancher le bloc d'alimentation ou couper les interrupteurs d'alimentation JK-1MED, JK-1MD et JK-1SD.
7. Cet appareil est destiné à un montage mural uniquement. Pour les applications du bureau, utilisez le support bureau.
8. Si l'appareil est monté sur un mur, sa partie supérieure peut s'obscurcir. Ceci n'indique pas un dysfonctionnement.
9. Il est possible que l'appareil chauffe légèrement au cours de son utilisation; ceci est normal.
10. Si un téléphone cellulaire est utilisé à proximité, l'appareil risque de mal fonctionner.
11. Parlez à 50 cm maximum de l'unité. Si vous vous tenez trop loin, l'autre personne risque d'avoir des difficultés à entendre la communication.
12. S'il y a beaucoup de bruit autour de l'unité (tels que de la musique ou des cris d'enfants), le son risque d'être coupé et difficile à entendre.
13. Lors de la communication, si vous parlez avant que l'autre personne ait terminé sa conversation, votre voix risque de ne pas être perçue. La communication se fera correctement si vous attendez que l'autre personne ait fini avant de parler.
14. Les bruits dans la zone environnante peuvent parfois perturber la communication normale, mais il ne s'agit pas là d'un dysfonctionnement.
15. L'appareil n'est pas interchangeable avec les appareils de série JA, JF, KB, et KC.

1 CONTENU DE L'EMBALLAGE

JK-1SD



Vis de montage x 2



Vis de montage à bois x 2



Manuel d'installation et d'utilisation

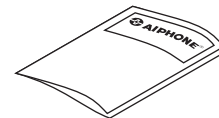

2 INSTALLATION

2-1 Emplacements de montage

Le JK-1SD est muni d'interrupteurs sur chaque côté. Prévoyez un espace d'au moins 5 cm de chaque côté. Prévoir un espace vertical d'au moins 15 cm à partir du centre du support de montage afin de monter le JK-1SD.

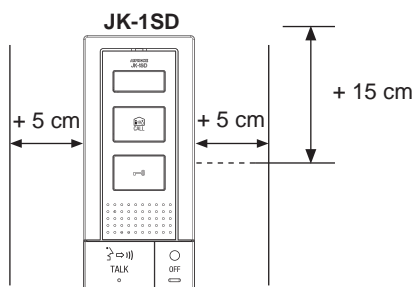

2-2 Méthode de câblage, longueur de câblage

Raccorder les appareils intérieurs de poste à poste (en série).

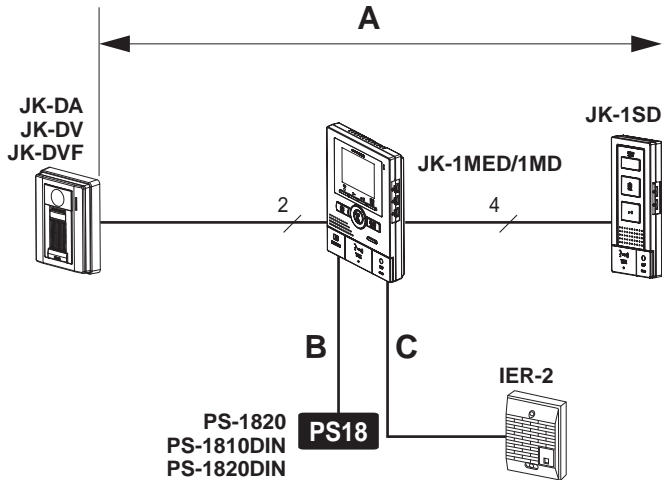

	Ø 0,65 mm	22 AWG	Ø 1,0 mm	18 AWG
A	50 m	165'	100 m	330'
B	5 m	16'	10 m	33'
C	75 m	245'	150 m	490'

2-3 Câble

1 Il est recommandé d'utiliser un câble téléphonique SYT1 9/10ème ou LYT1 8/10ème avec écran. Il est recommandé d'utiliser une gaine en PVC avec un câble électrique en PE (polyéthylène).



2 N'utilisez jamais de conducteurs séparés, de câble à paire torsadée ou de câble coaxial.

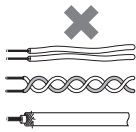

3 En cas d'utilisation d'un câble à conducteurs inutilisés, il est conseillé de placer une résistance de 120 Ω aux deux extrémités des/de la paire(s) inutilisée(s).

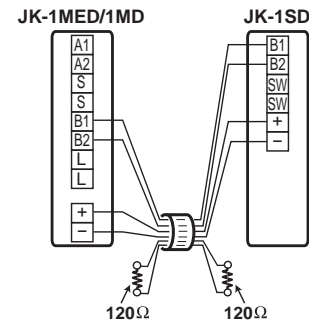

3 MONTAGE

Montage sur une boîte simple

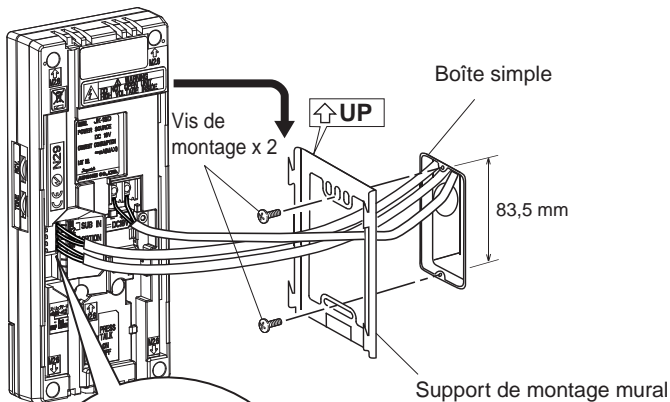

Câblage saillant

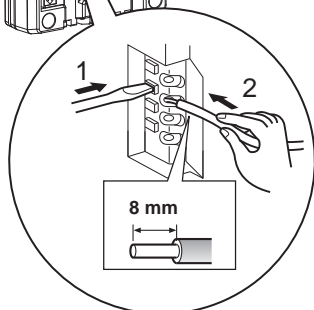
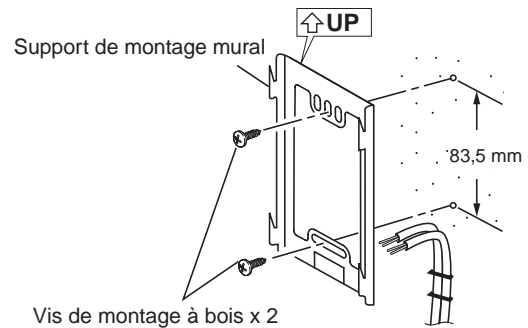

1. Appuyer sur le bornier (pour insérer ou retirer le câble).
2. Introduire le câble dans la borne.

4 CABLAGE

JK-1MED/1MD

Moniteur maître

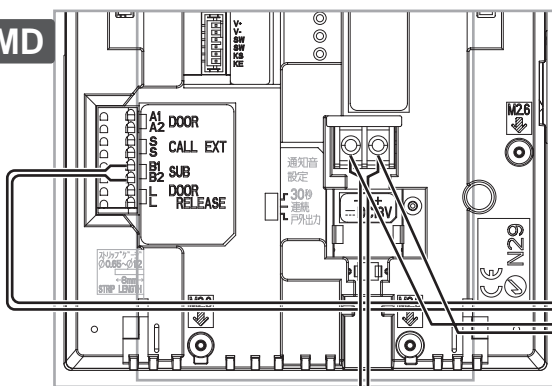

JK-1SD

Poste
secondaire
audio

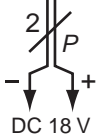
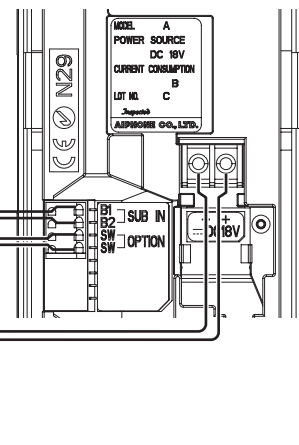

Bloc d'alimentation +, - (CC 18 V)

(Vers les unités en option)
(contact sec de commande CA/CC 24 V, 1,6 A N/O)
(Surcharge minimum: 100 mV c.c, 0,1 mA)

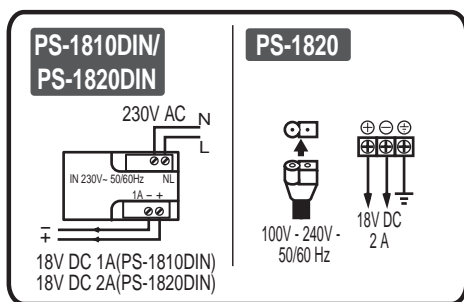

NP: non polarisé
P: polarisé

5 DESIGNATIONS

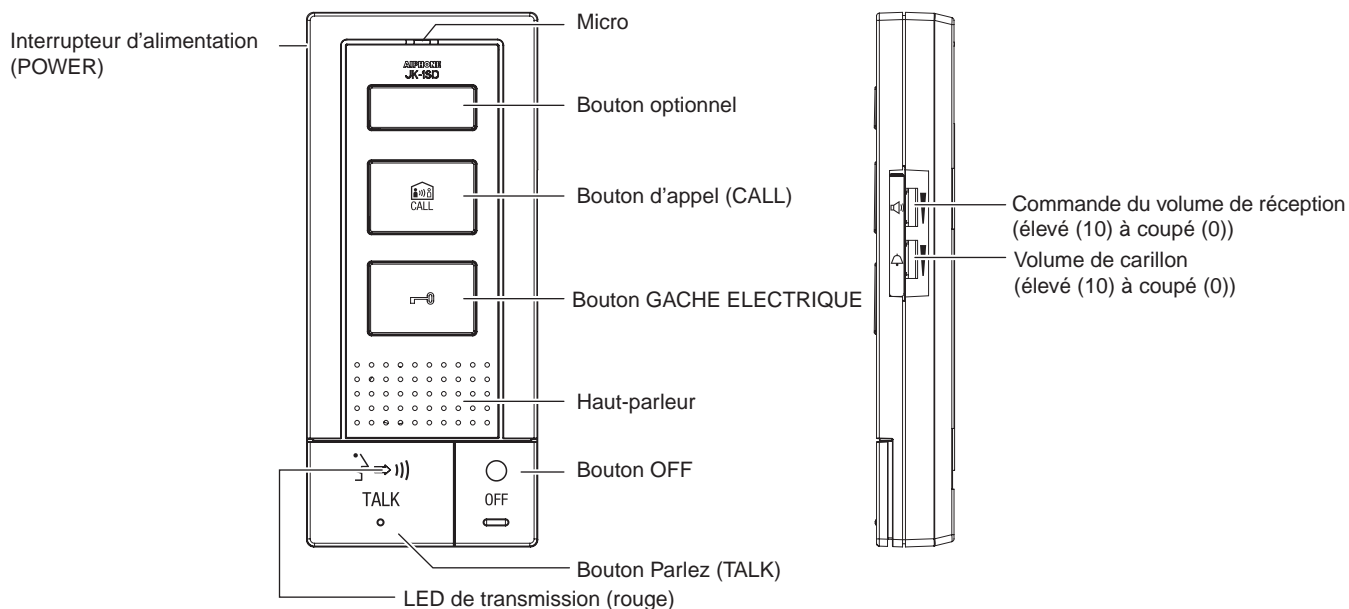

6 FONCTIONNEMENT

6-1 Répondre à un appel du portier (mode MAINS LIBRES, mode MANUEL)

- 1 Appuyez sur bouton d'appel CALL.



- 2 Le carillon retentit, vous permettant d'entendre le son entrant.
• S'il n'y a pas de réponse après environ 45 secondes, le son est désactivé.

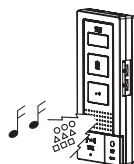

- 3 Appuyez brièvement sur le bouton TALK et communiquez en mains libres après le bip.
La LED de transmission (rouge) s'allume lorsque vous parlez et s'éteint lorsque vous écoutez votre correspondant (ou entendez des sons extérieurs).

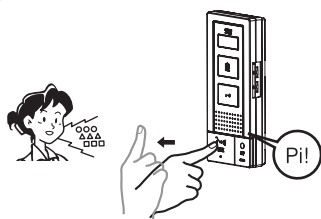

- 4 A la fin de la communication, appuyez sur le bouton OFF pour mettre un terme à la communication après le bip.

REMARQUES :

- La communication se termine automatiquement lorsque les délais indiqués ci-dessous sont écoulés.
 - JK-1MED: Délai fixé sur le poste maître (environ 1 min., 2 min., 3 min., 5 min.)
 - JK-1MD: Environ 1 min.
- La LED de transmission s'allume et s'éteint, ceci est normal.

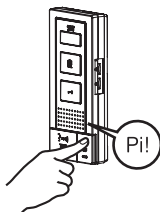

Fonction d'appel vocal instantané

- 2 Même si vous ne répondez pas, la zone autour de la porte est audible à l'aide de la fonction audio (pendant environ 45 secondes). Les sons intérieurs ne sont pas perceptibles de l'extérieur.

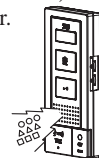

Mode manuel

- 3 Appuyer sur le bouton TALK en le maintenant enfoncé pendant au moins 1 seconde. Un bip retentit, suivi d'un autre environ 1 seconde plus tard, puis le mode manuel est activé. Si le bouton TALK est brièvement enfoncé, (moins de 0,5 seconde), le passage au mode appuyer pour parler n'est pas effectué.

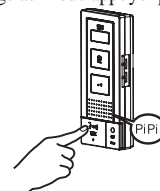

- 4 Pendant la communication, maintenez le bouton TALK enfoncé. Pour entendre la voix de votre correspondant, relâchez le bouton TALK.

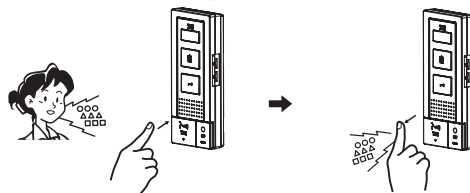

- 5 A la fin de la communication, appuyez sur le bouton OFF pour mettre un terme à la communication après le bip.

REMARQUES : 1. Lorsque la fonction Appuyer pour parler est désactivée par le moniteur couleur mains libres, le mode manuel ne peut pas être utilisé.

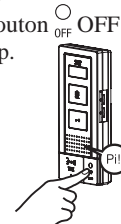

6-2 Activation de la gâche électrique

- 1 Appuyez sur le bouton GACHE ELECTRIQUE.





- 2 Ouvrir la porte lorsque le mécanisme de gâche est activé.

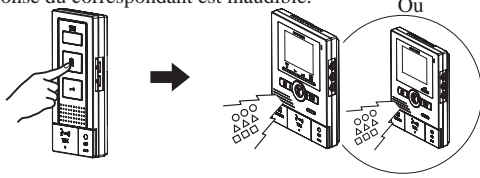

6-3 Communication de poste à poste

- 1 Appuyez sur le bouton d'appel  CALL pour parler à une autre personne.
 - Un appel est émis au moniteur maître.
 - La réponse du correspondant est inaudible.



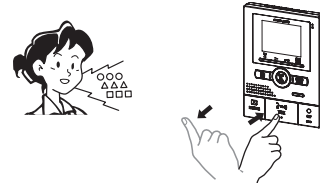

- 2 Si le correspondant appuie sur le bouton  TALK, la communication mains libres devient possible.



- 3 Appuyez sur le bouton  OFF et relâchez-le pour terminer la communication.



REMARQUES :

1. La communication de poste à poste se termine automatiquement après environ 10 minutes. Pour réactiver communication de poste à poste, reprenez la procédure au début.
2. Si un appel est reçu par l'entrée au cours d'une communication de poste à poste, un carillon retentit. Appuyez sur le bouton  OFF pour mettre fin à la communication de poste à poste et appuyez sur le bouton  TALK pour passer sur une communication avec le poste de porte.

6-4 Si des appareils en option sont installés

- 1 Lorsqu'un capteur installé séparément détecte un dysfonctionnement et que le bouton d'appel (CALL) est enfoncé, le son d'alarme retentit et la LED de transmission (rouge) clignote.

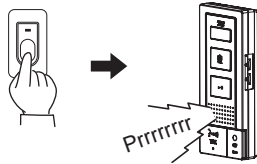

- 2 Appuyez sur le bouton  OFF pour arrêter le son d'alarme.



- ⚠ 1. Les sons de l'alarme ne sont pas dépendants du volume du carillon. L'alarme retentit à un niveau équivalent à 10 (ELEVE) (fixe).
- ⚠ 2. La longueur de l'alarme varie en fonction des spécifications du moniteur couleur mains libres connecté.
- ⚠ 3. Lors de la connexion avec le JK-1MD, l'alarme s'arrête après 30 secondes et la réinitialisation est effectuée, même si le bouton  OFF n'est pas enfoncé.

7 PRECAUTIONS TECHNIQUES

- Température de fonctionnement: Entre 0°C et 40°C
- Nettoyage: Nettoyer les appareils à l'aide d'un chiffon doux imprégné d'un détergent ménager neutre. N'utilisez pas de détergent ou de chiffon abrasif.
- En cas de dysfonctionnement du système, mettez l'interrupteur POWER du poste maître en position OFF, puis à nouveau en position ON. Si cela ne résout pas le problème, débranchez le bloc d'alimentation CC et adressez-vous à un technicien qualifié pour obtenir de l'aide.

8 SPECIFICATIONS

- Alimentation électrique: CC 18 V
- Consommation de courant: (Max.) 120 mA
- Appel : Carillon, environ 45 secondes
- Méthode de communication: <mode MAINS LIBRES> Mains libres: environ 60 s.
<Mode manuel> Appuyez pour parler, relâchez pour écouter: environ 60 secondes
- Dimensions: 185(H) x 80(L) x 27(P) mm.
- Poids: Environ 250 g