

Document Number	F33320
Rev	01
Date	15/06/04
filename	F3332001.pub

Gli apparati radio DEA SYSTEM sono conformi a tutte le normative tecniche relative al prodotto entro il campo di applicabilità delle Direttive Comunitarie 73/23/CEE, 89/336/CEE, 99/5/CEE e pertanto destinati al mercato Comunitario Europeo.

DEA SYSTEM radio devices are according to all technical regulations regarding the product as requested by the EC rules 73/23/CEE, 89/336/CEE, 99/5/CEE and they are so addressed to the EC market.

Les appareils radio DEA SYSTEM sont conformes à tous les règlements techniques concernant le produit, comme demandé par les directives UE 73/23/CEE, 89/336/CEE, 99/5/CEE et donc ils sont adressés au marché UE.

Los aparatos radio DEA SYSTEM son conformes con todas las normativas técnicas correspondientes al producto en el campo de aplicación de las Directivas de la Comunidad Europea 73/23/CEE, 89/336/CEE, 99/5/CEE y por consiguiente destinados al mercado Comunitario Europeo.

Os aparelhos de rádio DEA SYSTEM são em conformidade com todas as normas técnicas relativas ao produto, dentro do campo de aplicabilidade das Directivas da Comunidade Europeia 73/23/CEE, 89/336/CEE, 99/5/CEE e portanto são destinados ao mercado da Comunidade Europeia.

SW1 = JUMPER CHIUSO 12V-APERTO24V  
 SW1 = JUMPER CLOSED 12V - OPEN 24V  
 SW1 = JUMPER FERME 12V - OUVERT 24V  
 SW1 = JUMPER CERRADO 12V - ABIERTO 24V  
 SW1 = LIGAÇÃO DIRECTA FECHADA 12 V. - ABERTA 24 V.

J1 = JUMPER SEMPRE INSERITO  
 J1 = ALWAYS CLOSED JUMPER  
 J1 = JUMPER (PONTET) TOUJOURS CONNECTE  
 J1 = JUMPER SIEMPRE CONECTADO  
 J1 = LIGAÇÃO DIRECTA SEMPRE ACTIVADA

AB = JUMPER PER SELEZIONARE LA TIPOLOGIA DEL RICEVITORE :  
 A = AUTOAPPRENDIMENTO PER TX 433 A DIP-SWITCH  
 B = ROLLING FISSO  
 ---=ROLLING COMPLETO

AB = JUMPER TO CHOOSE THE TYPOLOGY OF THE RECEIVER :  
 A = SELF LEARNING FOR 433MHZ DIP-SWITCH TRANSMITTERS  
 B = FIX ROLLING  
 ---= COMPLETE ROLLING

AB=JUMPER POUR SELECTIONNER LE TYPE DE RECEPTEUR :  
 A = AUTOAPPRENTISSAGE POUR TX 433 AVEC DIP-SWITCH  
 B = ROLLING FIXE  
 ---=ROLLING COMPLET

AB = JUMPER PARA SELECCIONAR EL TIPO DE RECEPTOR :  
 A = AUTOAPRENDIZAJE PARA TX 433 CON DIP-SWITCH  
 B = ROLLING FIJO  
 ---= ROLLING COMPLETO

AB = LIGAÇÃO DIRECTA PARA SELECCIONAR O TIPO DE RECEPTOR :  
 A = APRENDIZADO AUTOMÁTICO PARA TX 433 COM DIP-SWITCH  
 B = ROLLING FIXO  
 -- = ROLLING COMPLETO

P1 = PREMUTO PER RESET - TOCCO PER AUTOAPP.  
 P1 = PRESSED FOR RESET , TOUCH FOR SELF LEARNING  
 P1 = ENFONCE POUR LA REMISE A ZERO - TOUCHE POUR L'AUTOAPPRENTISSAGE  
 P1 = APRETADO PARA RESET - TOQUE PARA AUTOAPRENDIZAJE  
 P1 = PRESSÃO PARA RESTABELECIMENTO - APENAS TOQUE PARA APRENDIZADO AUTOMÁTICO.

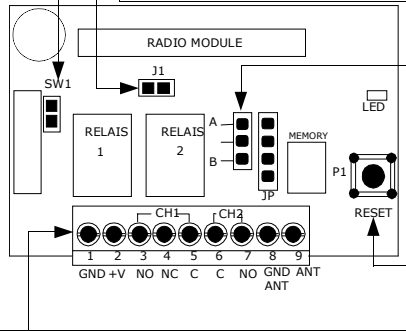

(1)GND = MASSA ALIMENTAZIONE  
 (2)+V = + ALIMENTAZIONE  
 (3)NO = NORMALMENTE APERTO DEL RELÉ  
 (4)NC = NORMALMENTE CHIUSO DEL RELÉ  
 (5)C = COMUNE DEL RELÉ  
 (6) C = COMUNE RELÉ CH2  
 (7) NO = NORMALMENTE APERTO DEL RELÉ CH2  
 (8)GND ANT = CALZA ANTENNA  
 (9)ANT = ANDMA ANTENNA

(1)=GND = POWER SUPPLY GROUND  
 (2)+V = + POWER SUPPLY  
 (3)NO = NORMALLY OPEN OF THE RELAYS  
 (4)NC = NORMALLY CLOSED OF THE RELAYS  
 (5)C = COMMON OF THE RELAYS  
 (6) C = COMMON OF THE 2ND CHANNEL RELAYS  
 (7) NO = NORMALLY OPEN OF THE 2ND CHANNEL RELAYS  
 (8)GND ANT = ANTENNA GROUND  
 (9)ANT = ANTENNA MAIN

(1)MASSE ALIMENTATION  
 (2)+V = + ALIMENTATION  
 (3)NO = NORMALEMENT OUVERT (RELAIS)  
 (4)NC = NORMALEMENT FERME (RELAIS)  
 (5)C = COMMUN DU RELAYS  
 (6) C = COMMUN RELAYS CH2  
 (7) NO = NORMALEMENT OUVERT (RELAIS CH2)  
 (8)GND ANT = GABNE ANTENNE  
 (9)ANT = AME ANTENNE

(1)GND = MASSA ALIMENTACIÓN  
 (2)+V = + ALIMENTACIÓN  
 (3)NO = NORMALMENTE ABIERTO DEL RELÉ  
 (4)NC = NORMALMENTE CERRADO DEL RELÉ  
 (5)C = COMUN DEL RELÉ  
 (6) C = COMUN RELÉ CH2  
 (7) NO = NORMALMENTE ABIERTO DEL RELÉ CH2  
 (8)GND ANT = MALHA BLINDADA DA ANTENA  
 (9)ANT = ALMA ANTENA

(1)GND = MASSA DA ALIMENTAÇÃO  
 (2)+V = + ALIMENTAÇÃO  
 (3)NO = NORMALMENTE ABERTO DO RELÉ  
 (4)NC = NORMALMENTE FECHADO DO RELÉ  
 (5)C = COMUM DO RELÉ  
 (6) C = COMUM RELÉ CH2  
 (7) NO = NORMALMENTE ABERTO DO RELÉ CH2  
 (8)GND ANT = MALHA BLINDADA DA ANTENA  
 (9)ANT = NÚCLEO DA ANTENA

### IMPOSTAZIONI PRELIMINARI DEL RICEVITORE :

Prima di collegare la ricevente alla centrale selezionare il jumper per il settaggio della modalità di funzionamento:  
 Jumper SW1 = CHIUSO : per tensioni di alimentazione 12V a.c./d.c. Nel caso di tensioni d.c. rispettare la polarità  
 = APERTO : per tensioni di alimentazione 24V a.c./d.c. Nel caso di tensioni d.c. rispettare la polarità  
 Jumper AB = POSIZIONE "A" : codifica radiocomandi con dip-switch (Art.237- 238- 239)  
 = POSIZIONE "B" : codifica radiocomandi codice fisso HCS (Art.258-259-253-253L ed eventuali "cloni")  
 = POSIZIONE "APERTO" : codifica radiocomandi rolling-code completo (Art.258-259-253-253L)  
 Dopo aver collegato la ricevente alla centrale, eseguire una prima procedura di RESET codici: premere il pulsante P1, si accenderà il led rosso, mantenere premuto il pulsante fino a quando, a cancellazione avvenuta, il led si spegnerà (circa 10 sec). Il ricevitore bicanale art. 251/2 **può memorizzare i codici corrispondenti ai CANALE 1 e CANALE 2** dei radiocomandi DEA SYSTEM art.: 237-238-239, 258-259, 253-253L.

### AUTOAPPRENDIMENTO DEI RADIOCOMANDI CON CODIFICA A DIP-SWITCH

Nel caso di radiocomandi con codifica dip-switch il codice trasmesso è composto da 10 bits comuni per tutti i tasti, e dagli ultimi 2 bits che identificano il canale, in particolare:

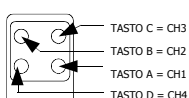

	DIP11	DIP12
CH1	ON	OFF
CH2	OFF	ON
CH3	OFF	OFF
CH4	ON	ON

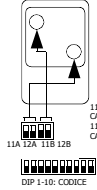

Art.237/238 : impostando correttamente (vedi tabella) i dip "11 e 12" di ciascun tasto si seleziona il canale che verrà trasmesso da tutto stesso.

La procedura per l'apprendimento di un radiocomando con codifica a dip-switch è quindi la seguente:

1. Impostare il jumper "AB" in posizione "A"
2. Effettuare una procedura di reset della memoria tenendo premuto il pulsante P1 fino allo spegnimento del led
3. Impostare i canali del radiocomando: art.237 -> TASTO "A" = CH1, art.238 -> TASTO "A" = CH1, TASTO "B" = CH2 o viceversa, art.239 -> canali già impostati
4. Premere il pulsante P1, si accende il led rosso ad indicare che la ricevente è ora in fase di apprendimento
5. Premere ora il tasto del radiocomando precedentemente impostato come CH1. A memorizzazione avvenuta si sentirà scattare il relé CH1 ed il led effettuerà un lampeggio. In questo modo è stato automaticamente memorizzato anche il codice CH2 del radiocomando.

### INITIAL ARRANGEMENT OF RECEIVER :

Before plugging the receiver to the board, please set jumpers for the selection of the form of operation:  
 Jumper SW1 = CLOSED : for 12V AC/DC power supply. In case of DC supply, respect polarity  
 = OPEN : for 24V AC/DC power supply. In case of DC supply, respect polarity  
 Jumper AB = "A" POSITION : dip-switch transmitters programming (Art.237-238-239)  
 = "B" POSITION : HCS fix code transmitters programming (Art.258-259-253-253L ed eventual "clones")  
 = "OPEN" POSITION : complete rolling-code transmitters programming (Art.258-259-253-253L)  
 After plugging the receiver to the board, execute first a procedure of RESET codes: press P1 push button, the red led will turn on; keep the push button pressed until when the memory is cancelled and the led will turn off (about 10 seconds). The 2 channels receiver art. 251/2 **can learn the codes corresponding to CHANNEL 1 and CHANNEL 2** of DEA SYSTEM transmitters art. 237-238-239, 258-259, 253-253L.

### SELF-LEARNING OF DIP-SWITCH TRANSMITTERS

In case of dip-switch transmitters, the transmitted code is composed by 10 bits common to all push-buttons, and from the last 2 bits which identify the channel. Let's look in detail:

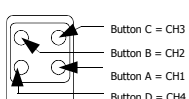

	DIP11	DIP12
CH1	ON	OFF
CH2	OFF	ON
CH3	OFF	OFF
CH4	ON	ON

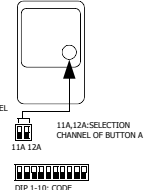
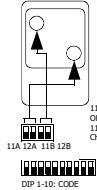

Art.237/238 : selecting correctly (see table) the dips "11 and 12" of each button, you select the channel transmitted by each button.

### Procedure to learn a dip-switch transmitter:

1. Select the jumper "AB" in position "A"
2. Execute a procedure of Reset of memory, keeping pressed the push-button P1 until when the led turns off
3. Select the channels of transmitter: art.237 -> Button "A" = CH1, art.238 -> Button "A" = CH1 Button "B" = CH2 or vice versa art.239 -> channels already selected
4. Press the push-button P1, the red led turns on to warn that the receiver is in learning mode
5. Press now the button of transmitter before selected as CH1. Once stored it in the memory, the relay will click and the led will blink once. It is enough to learn just one channel of the transmitter: the CH2 will be automatically learned.

6. Prima che il led si spenga definitivamente premere sequenzialmente i tasti precedentemente impostati come CH1 di tutti gli altri radiocomandi che si desidera apprendere. Ad ogni memorizzazione avvenuta si sentirà scattare il relé CH1. In questo modo sono stati automaticamente memorizzati anche i codici CH2 di tutti i radiocomandi.
7. Dopo avere inserito l'ultimo codice attendere lo spegnimento definitivo del led rosso che indica la fine della fase di apprendimento. La ricevente è ora in grado di ricevere normalmente il CH1 ed il CH2 di tutti i radiocomandi memorizzati.

Attenzione: NON utilizzare radiocomandi il cui codice sia composto da tutti i DIP = ON

### AUTOAPPRENDIMENTO DEI RADIOCOMANDI CON CODIFICA ROLLING-CODE

Nel caso di radiocomandi con codifica rolling-code i tasti sono configurati come indicato in figura:

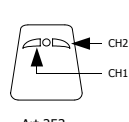
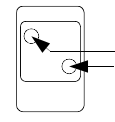
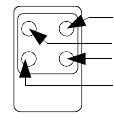

La procedura per l'apprendimento di un radiocomando con codifica ROLLING-CODE è quindi la seguente:

1. Impostare il jumper "AB" in posizione "B" o in posizione "-" (senza jumper)
  2. Effettuare una procedura di reset della memoria tenendo premuto il pulsante P1 fino allo spegnimento del led
  3. Premere il pulsante P1, si accende il led rosso ad indicare che la ricevente è ora in fase di apprendimento
  4. Premere ora il tasto CH1 del radiocomando. A memorizzazione avvenuta si sentirà scattare il relé CH1 ed il led effettuerà un lampeggio. In questo modo è stato automaticamente memorizzato anche il codice CH2 del radiocomando.
  5. Prima che il led si spenga definitivamente premere sequenzialmente i tasti CH1 di tutti gli altri radiocomandi che si desidera apprendere. Ad ogni memorizzazione avvenuta si sentirà scattare il relé CH1. In questo modo sono stati automaticamente memorizzati anche i codici CH2 di tutti i radiocomandi.
  6. Dopo avere inserito l'ultimo codice attendere lo spegnimento definitivo del led rosso che indica la fine della fase di apprendimento. La ricevente è ora in grado di ricevere normalmente il CH1 ed il CH2 di tutti i radiocomandi memorizzati.
- Nel caso si stia lavorando in modalità "codice fisso" la ricevente riceverà anche eventuali "cloni" di radiocomandi (copie realizzate utilizzando l'apposita consolle art.CPRV) già presenti in memoria, senza doverli apprendere a loro volta. Sia nel caso rolling-code completo che codice fisso è possibile inserire un nuovo radiocomando, senza premere il pulsante P1, premendo invece, contemporaneamente per circa 15 sec., i pulsanti CH1 e CH2 di un radiocomando già presente in memoria: in questo modo viene abilitato, per 5 sec l'apprendimento.

6. Before the led definitively turns off, press sequentially the buttons before selected as CH1 of all the other transmitters you wish to learn. After each storage in the memory, the relay CH1 will click. The CH2 of all transmitters are so automatically learned.
7. Once stored the last code, wait for the red led to turn off. This means that the learning mode has finished and that now the receiver can receive normally the CH1 and CH2 of all stored transmitters.

Attention: DO NOT use transmitters which code is composed by all Dips in ON Position

### SELF-LEARNING OF ROLLING-CODE TRANSMITTERS

In case of Rolling-Code transmitters, the push-buttons are selected as follows:

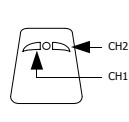
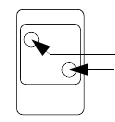
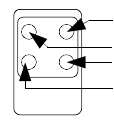

### Procedure to learn a Rolling-Code transmitter:

1. Select the jumper "AB" in position "B" or in position "-" (without jumper)
2. Execute a procedure of Reset of memory, keeping pressed the push-button P1 until when the led turns off
3. Press the push-button P1, the red led turns on to warn that the receiver is in learning mode
4. Press now the button of transmitter selected as CH1. Once stored it in the memory, the relay will click and the led will blink once. It is enough to learn just one channel of the transmitter: the CH2 will be automatically learned.
5. Before the led definitively turns off, press sequentially the buttons selected as CH1 of all the other transmitters you wish to learn. After each storage in the memory, the relay CH1 will click. The CH2 of all transmitters are so automatically learned.
6. Once stored the last code, wait for the red led to turn off. This means that the learning mode has finished and that now the receiver can receive normally the CH1 and CH2 of all stored transmitters.

In case you are using HCS fix code transmitter programming, the receiver will also receive eventuales "clones" of transmitters (copies done using the proper consolle art.CPRV) already stored in the memory, without having them directly learned. Both in case of complete rolling-code than fix code, it is possible to store a new transmitter without pressing P1 push button. Just press at the same time (for about 15 sec.) both push buttons CH1 and CH2 of a transmitter which is already stored in memory: in this way the learning mode is activated for 5 seconds.

