

Le CHAMBORD est prévu pour être utilisé sur des portails neufs ou existants en milieu domestique ou industriel jusqu'à 300 cycles/jour. C'est un moteur autobloquant qui évite l'utilisation d'une serrure électrique

✓ CARACTERISTIQUES DU VANTAÏL :

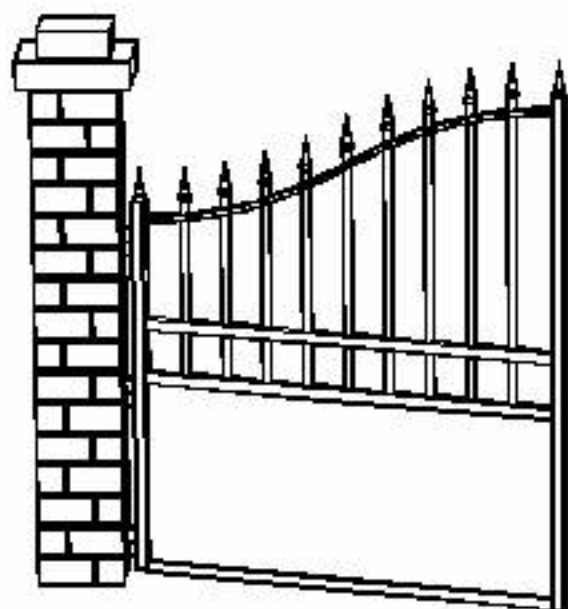

Vantaïl \ Moteur	CHAMBORD 1000 tr	CHAMBORD 750 tr
Longueur max..	3 m	4 m
Poids max..	300 Kg	400 Kg
Surface pleine max..	4 m ²	5 m ²
Angle d'ouverture max..	135°	135°
Angle d'ouverture min..	80°	80°
Ouverture sur pente max. :	20 %	20 %

(ces données sont non cumulables)

✓ CARACTERISTIQUES DE LA MOTORISATION :

Alimentation : monophasé 230 Vac 50 Hz

Puissance absorbée : 200 W

Courant absorbé : 1 A

Isolation : classe B

Condensateur nominal : 6 µF ou 10 + 10 µF

Protection : relais thermique

Manoeuvre de dépannage

Sortie moteur : 4 tr/mn (1000tr) ou 3 tr/mn (750tr)

Couple : 70 ou 85 Nm

Temps d'ouverture à 90° : 7 ou 10 s

Poids du moteur : 7 ou 11 kg

Indice de protection : IP 55

Température d'utilisation : -20°C à +50°C

Moteur autobloquant

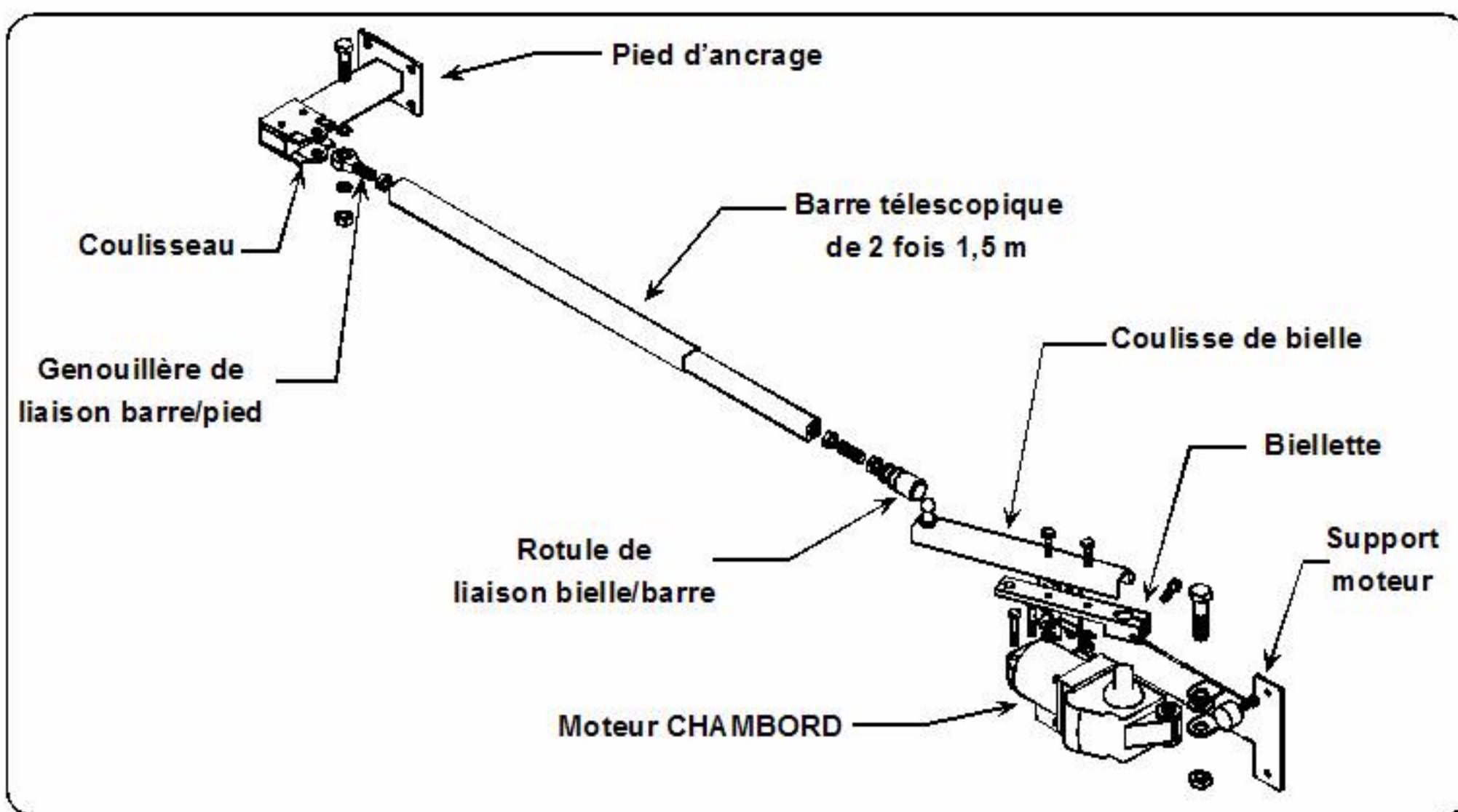

✓ ALIMENTATION ELECTRIQUE :

L'alimentation électrique doit être prévue avant l'installation de l'automatisme. **ATTENTION**, il est conseillé d'utiliser des câbles souples pour tous les raccordements (**Norme NF C 15-100**). Afin de réaliser une installation conforme, se référer à la **Norme NF P 25-362** , Fermetures pour baies libres et portails.

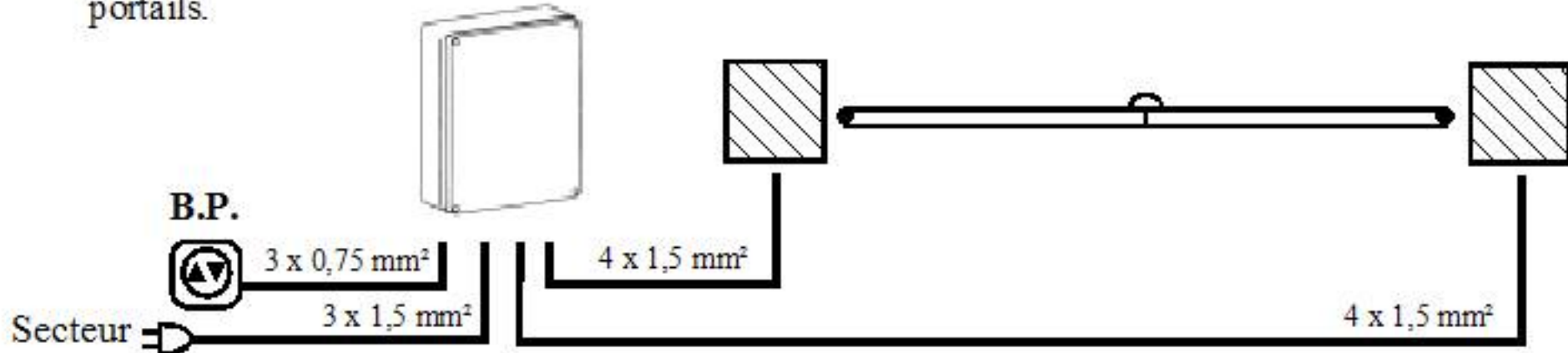

Utiliser un coupe circuit bipolaire sur l'alimentation.

LIMITE D'UTILISATION DE S CÂBLES CUIVRE	Puissance en Kw	Intensité en A	Section en mm²					
			1,5	2,5	4	6	10	16
	0,7	3,2	72 m	118 m	189 m	282 m		
	1	4,6	50 m	84 m	135 m	200 m	235 m	530 m

✓ CINEMATIQUE DU MONTAGE VANTAIL :

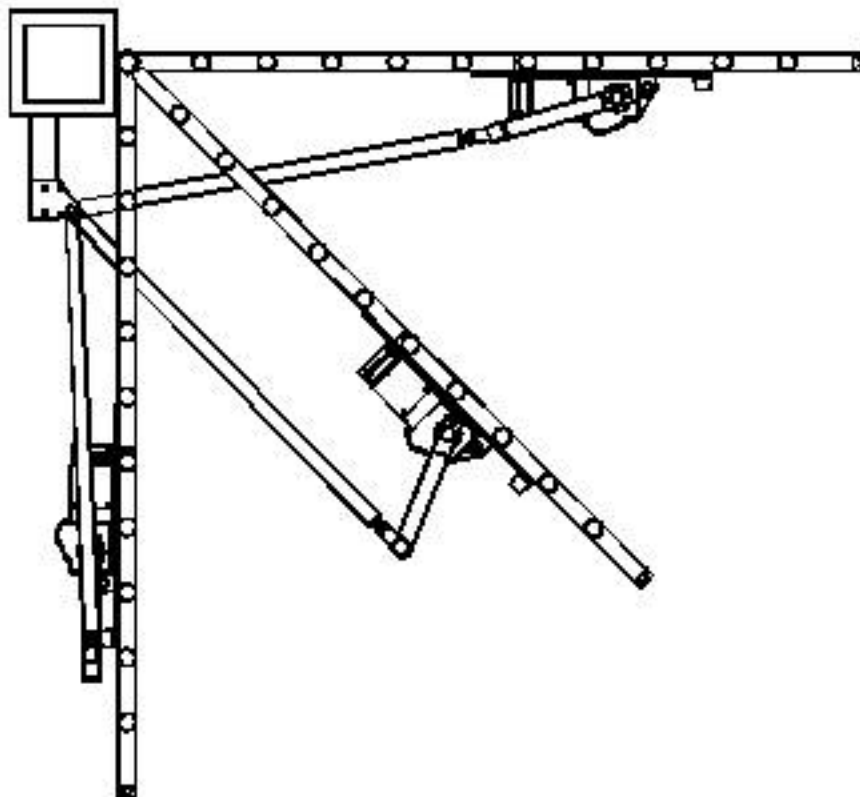

Le **CHAMBORD** est une motorisation de portail battant extrêmement polyvalente qui s'adapte à de nombreuses configurations d'installations. La cinématique du système bielle-barre agit sur le portail comme s'il était manoeuvré à la main : pas de chocs, pas d'efforts anormaux sur le pilier ou sur les gonds. Un autre avantage du montage vantail, est de faire varier la vitesse en cour de mouvement: accélération jusqu'à mi-parcours, puis, ralentissement sans heurt jusqu'en butée .

✓ RECOMMANDATIONS IMPORTANTES:

Avant toute utilisation de l'automatisme, assurez vous , dans la mesure du possible, qu'il n'y a aucun obstacle (personne ou véhicule) dans la zone de mouvement du portail.

En cas d'utilisation intensive, le moteur peut être amené à chauffer, portant la température extérieure du moteur à une valeur relativement élevée (jusqu'à 50°C environ), ne pas le toucher.

Ce système est pourvu de deux manoeuvres de dépannage en cas de coupure secteur :

- De l'intérieur : utiliser la rotule de liaison bielle / barre.
- De l'intérieur & de l'extérieur : utiliser le verrou du support moteur (option)

Fig	Type de moteur	CARACTERISTIQUES DU VANTAIL					angle d'ouverture	
		Poids & surface pleine	Longueur (m)					
			0,8	1	2	3	4	
① ② ③	CHAMBORD 750 tr Montage vantail	< 500 Kg < 5 m ²						135° maxi
① ② ③	CHAMBORD 1000 tr Montage vantail	< 300 Kg < 4 m ²						

POUR DES CARACTERISTIQUES DIFFERENTES NOUS CONSULTER.

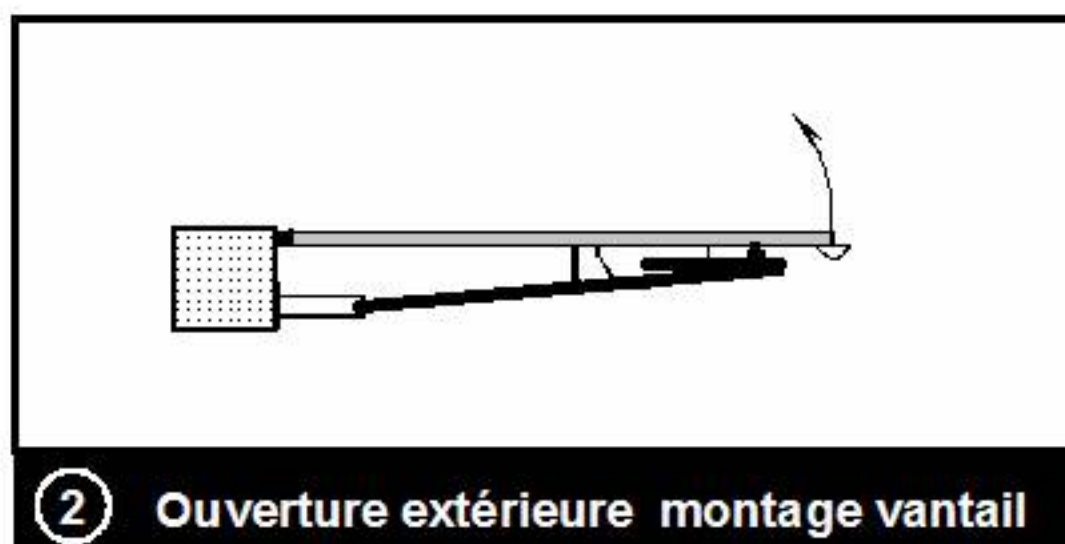
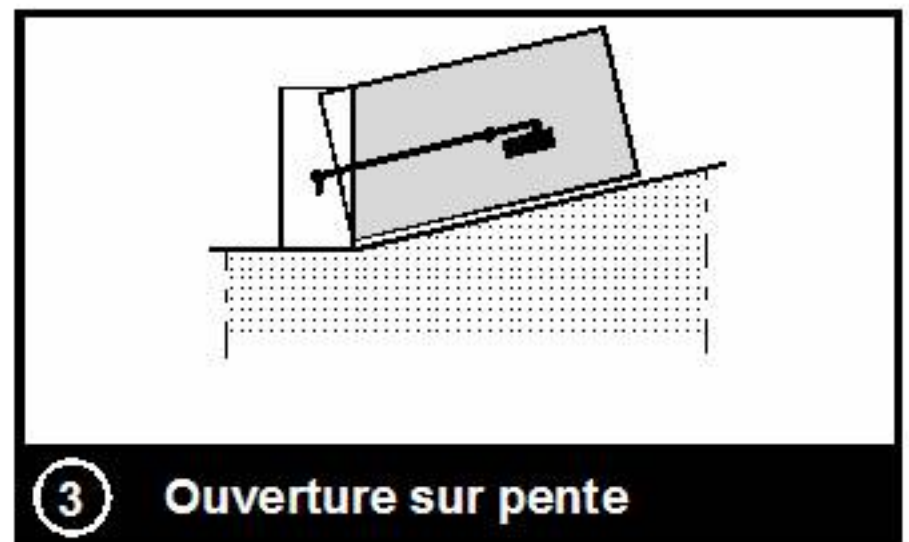
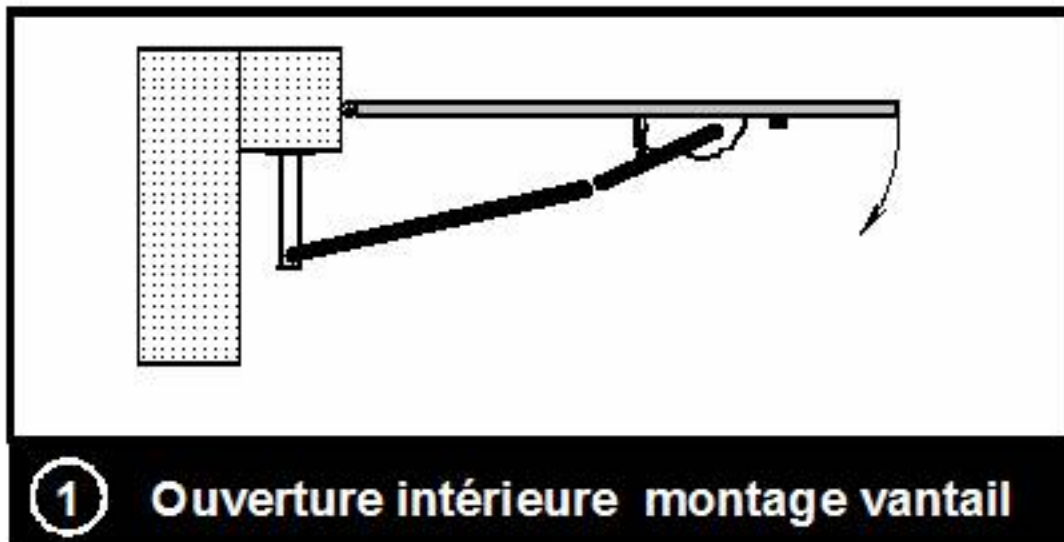

- N.B. : Pour le montage ② :
- Le moteur gauche s'installe sur le vantail droit
 - Le moteur droit s'installe sur le vantail gauche

✓ ESPACE NECESSAIRE :

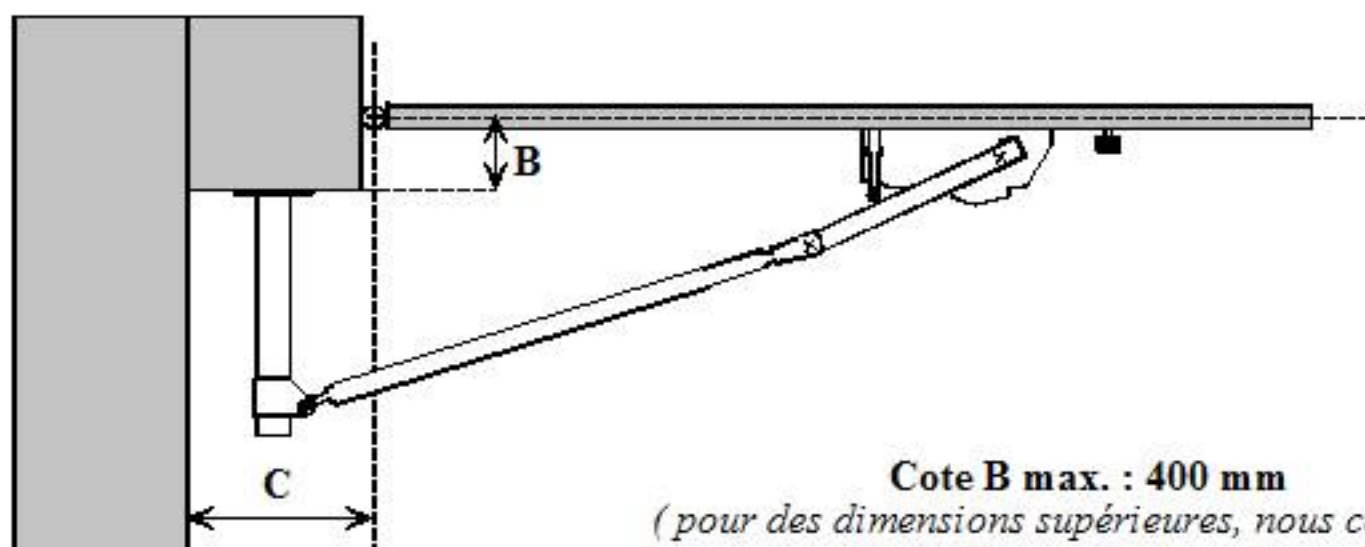

<i>Cote C nécessaire (en mm) en fonction de la longueur du vantail et de l'angle d'ouverture désiré</i>									
<i>Angle d'ouverture \ Longueur du vantail</i>	<i>0,8 m</i>	<i>1,2 m</i>	<i>1,6 m</i>	<i>2 m</i>	<i>2,4 m</i>	<i>2,8 m</i>	<i>3,2 m</i>	<i>3,6 m</i>	<i>4 m</i>
80 °	170	200	200	200	230	230	230	250	250
85 °	180	220	230	230	260	260	270	300	320
90 °	200	230	250	270	300	300	320	340	370
95 °	210	260	280	300	330	350	380	400	420
100 °	260	280	300	340	360	400	/	/	/
105 °	290	300	330	380	400	440	/	/	/
110 °	310	330	370	420	440	/	/	/	/
115 °	330	360	400	460	490	/	/	/	/
120 °	360	390	440	/	/	Cas spéciaux			
125 °	400	430	490	/	/	Nous consulter			
130 °	450	480	540	/	/	/	/	/	/
135 °	500	530	/	/	/	/	/	/	/

✓ AVANT LA POSE :

Avant de commencer l'installation des moteurs **CHAMBORD**, il est conseillé de s'affranchir des points suivants :

- 1 - Lire attentivement la notice de montage afin d'éviter des erreurs pendant la pose pouvant occasionner des dommages aux moteurs et au portail.
- 2 - s'assurer du bon état de fonctionnement du portail. En manoeuvrant le portail manuellement, il ne doit y avoir ni blocage, ni point dur.
- 3 - Veiller à dégager tous les objets (cailloux, feuilles, papiers..) qui pourraient gêner le fonctionnement.

1

L = longueur du vantail
S = cote de l'axe moteur

Repère 1

S L

La position du moteur se fait en fonction de la longueur du vantail à équiper. L'axe de l'arbre de sortie du moteur se positionne aux 2/3 de la longueur du vantail (repère 1). Mettre en place le support moteur en faisant coïncider les encoches du support avec le repère 1.

2

Repère 1

75mm

L'emplacement du moteur se détermine également en fonction du pied d'ancrage. Choisir donc l'emplacement du moteur en fonction du pied. L'axe de fixation des trous supérieurs du pied doit se trouver à 75 mm de l'extrémité de l'arbre moteur. Repérer cette cote, puis fixer le support.

3

Boulon M20
Boule plastique
Vis M14
Vis M8
Butée d'ouverture
Repère 1
Verrou

Mettre en place la butée d'ouverture comme indiqué sur le dessin ainsi que l'équerre butée de fermeture, en la fixant soit par le verrou (fourni séparément), soit par une vis M8.

4

Boulon M20
Boulons M12
Butée d'ouverture
Equerre & butée de fermeture
Support MOTEUR
Moteur CHAMBORD gauche

Monter le moteur comme indiqué ci dessus avec les boulons M20 & M12, sur le support moteur et l'équerre. Attention la rondelle sur le boulon M20 se met sous le moteur.

5

boulon M16
entretoise
genouillère
entretoise
écrou

Repérer puis couper

Après la coupe mettre le bouchon

Cote B

Longueur du vantail	Cote B
1000 - 1399	250
1400 - 1999	300
2000 - 2799	400
2800 - 3399	500
3400 - 4000	600

Préparer l'emplacement du coulisseau sur le pied en repérant la cote B avec le tableau suivant. Repérer cette cote, couper le pied & mettre le bouchon. Ensuite fixer le coulisseau comme indiqué sur le dessin.

6

Rotule
Bielle

5°

Pour déterminer la position latérale du pied d'ancrage, monter la bielle seule de 280 mm (entre axes) sans clavette sur le moteur. Monter ensuite la rotule et la barre sur la bielle, (La barre étant montée mais non fixée). Ouvrir le vantail à l'angle désiré puis former l'angle de 5° environ. (bielle parallèle au vantail). Faire coïncider le coulisseau du pied d'ancrage avec l'extrémité de la barre. Repérer l'emplacement du pied puis le fixer. Démontez ensuite la barre, la bielle et la rotule.

7

Calcul de la longueur de bielle :
 Relever la cote F portail fermé, puis la cote O portail ouvert à l'angle désiré.
 La longueur de bielle (entre axes) correspondante se calcule de la façon suivante :

$$Lg\ Bielle = (Cote\ F - Cote\ O) / 2$$

exemple : Cote F=1000, Cote O=440

8

La bielle est constituée de 2 éléments : la bielle & la coulisse de bielle. Pour obtenir la longueur appropriée, il faut monter l'ensemble comme indiqué ci-dessus. La longueur de coulisse correspond à la longueur de la bielle moins 20 mm, de façon à laisser libre, l'accès à l'arbre moteur. Si la longueur de bielle est égale ou inférieure à 280 mm, utiliser la bielle seule.

9

La longueur de la barre (entre axes) se calcule comme suit :

$$Lg\ Barre = (Cote\ F - Lg\ Bielle) + 5\ mm$$

Exemple : si Lg Bielle = 280 & Cote F = 1000
 $Lg\ Barre = (1000 - 280) + 5 = 725\ mm$

Faire des essais manuels, de façon à contrôler le mouvement des différents éléments.

10

Monter l'ensemble bielle & barre de façon comparable au dessin ci dessus, en ajustant si nécessaire la longueur de barre à l'aide des tiges filetées d'extrémités. Régler les butées.

11

Dans le cas d'un portail à deux vantaux, reprendre l'ensemble des étapes de 1 à 10 sur l'autre vantail.

12

Tester le fonctionnement de l'installation complète en contrôlant le ralentissement des vantaux en fin de course. Il ne doit pas y avoir d'à-coups ni de chocs lors de la manoeuvre.

✓ CABLAGE DU MOTEUR :

L'alimentation du moteur se fait dans la boîte à borne située sous le moteur et à raccorder comme suit :

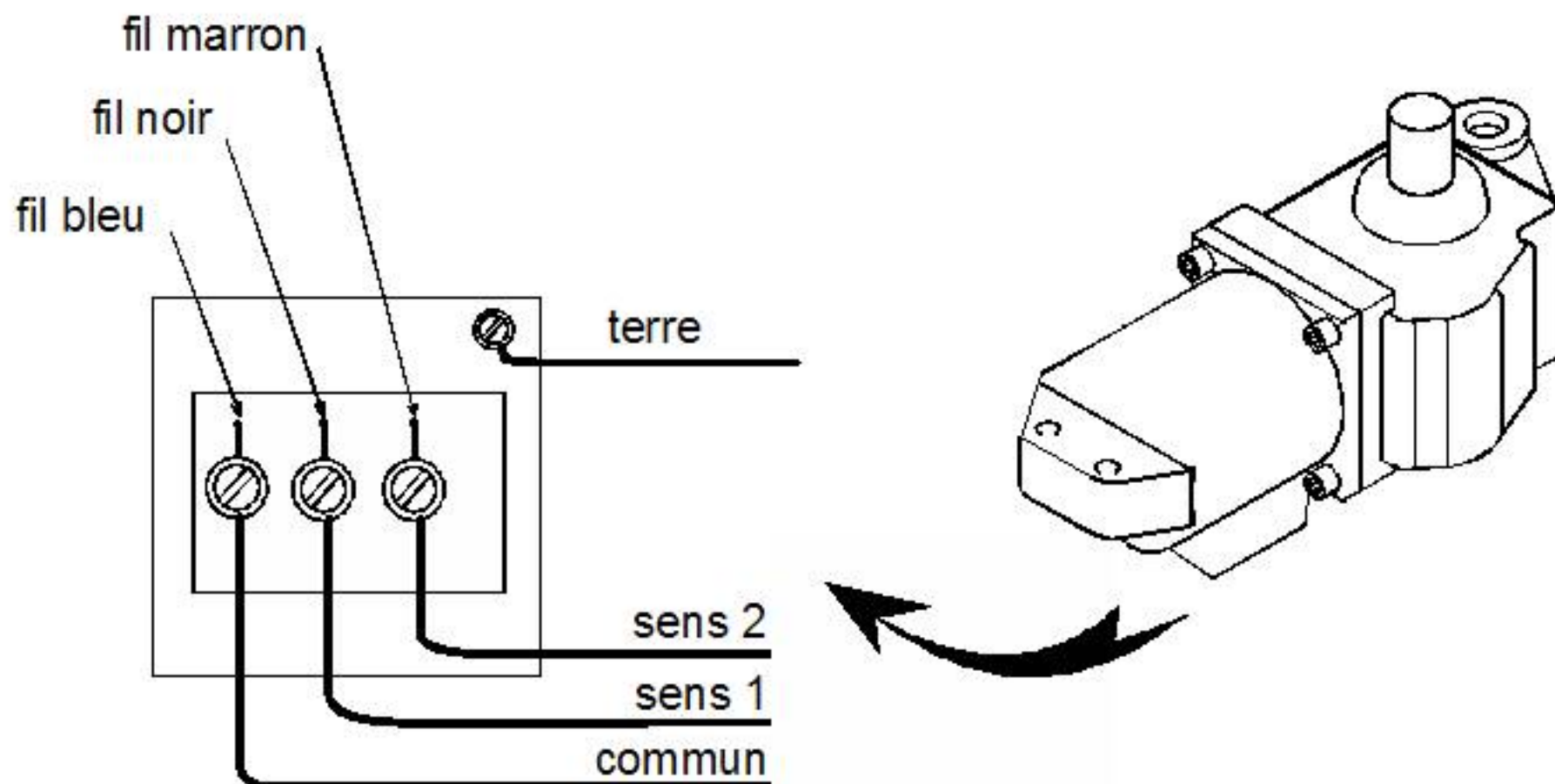

DIMENSIONS

✓ ENCOMBREMENT MOTEUR :

POIDS : - 1000 tr : 7 Kg
- 750 tr : 11 Kg

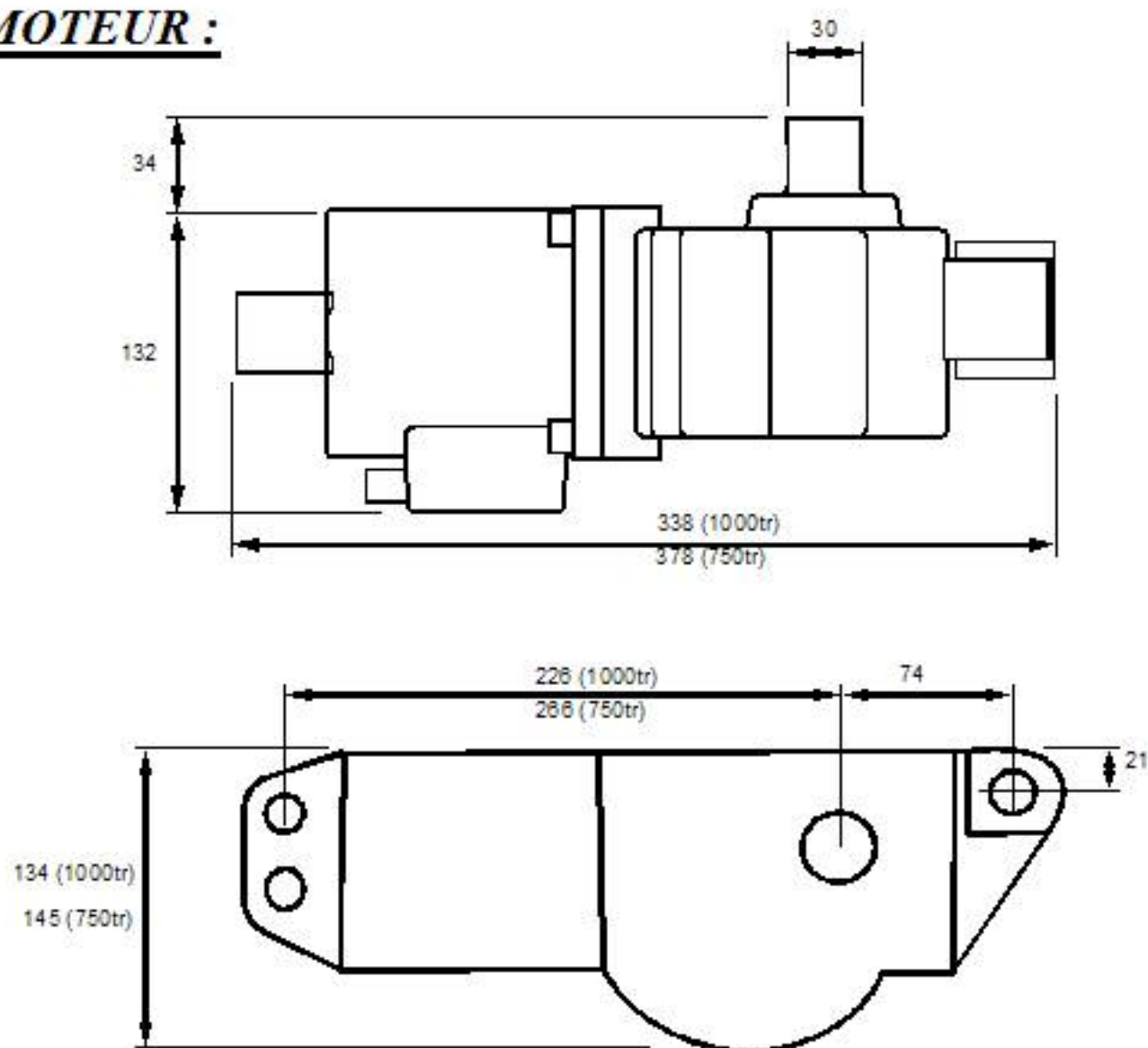

CHAMBORD

KIT COMPLET

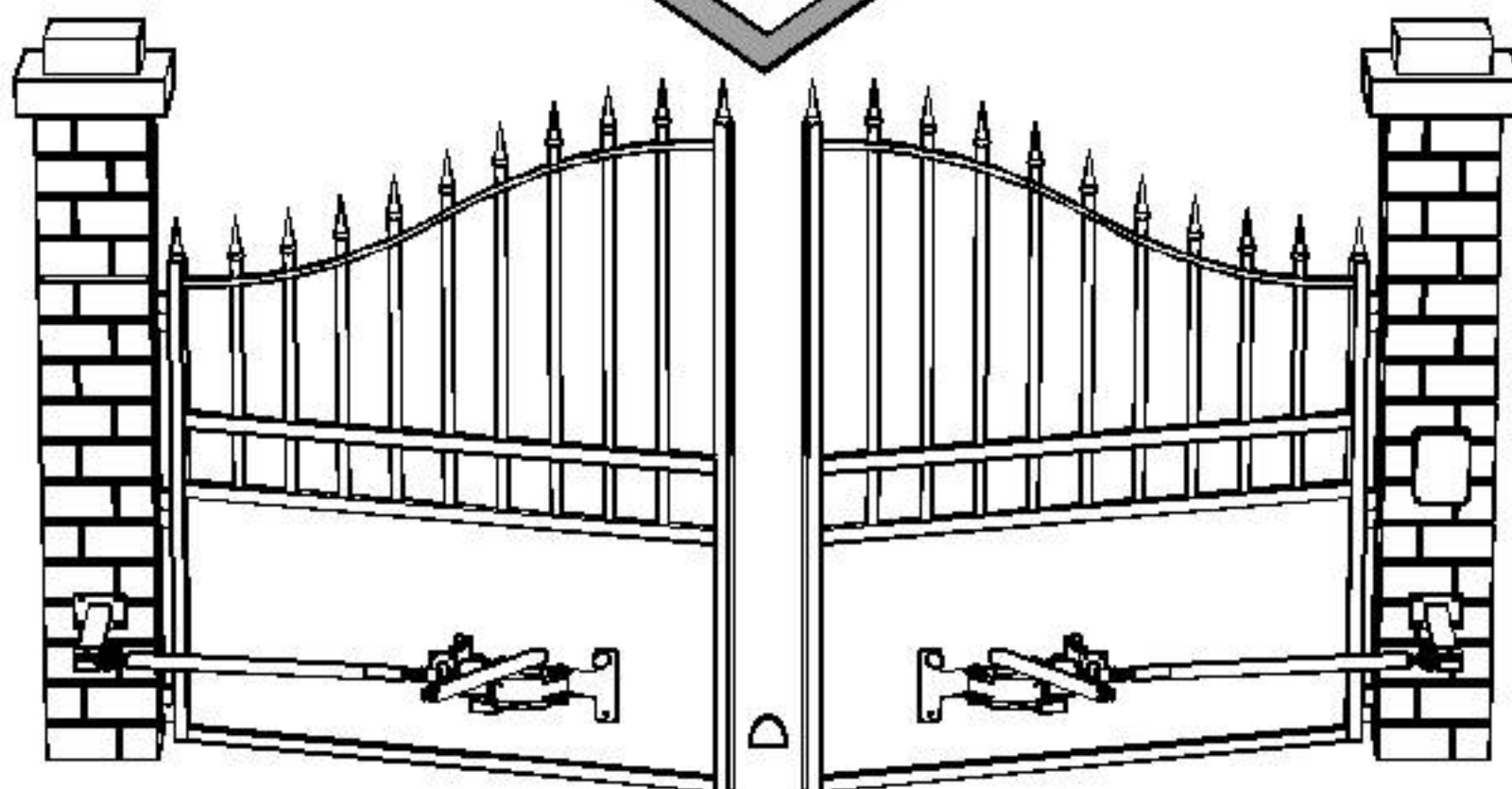

Le CHAMBORD est une motorisation pour portail battant extrêmement polyvalente qui s'adapte à de nombreuses configurations d'installation. Là où de nombreux systèmes se révèlent impuissants, le CHAMBORD de MONSEIGNEUR s'installe et fonctionne avec aisance. Pas de chocs, pas d'efforts anormaux, sa cinématique douce et sa fiabilité sont ses atouts.

NOTICE TECHNIQUE

Référence document : 5 000 718-A

Afin de réaliser une installation conforme, consulter la norme NF P 25 - 362.