

# SGA 4100

MOTORISATION POUR PORTAILS A BATTANTS

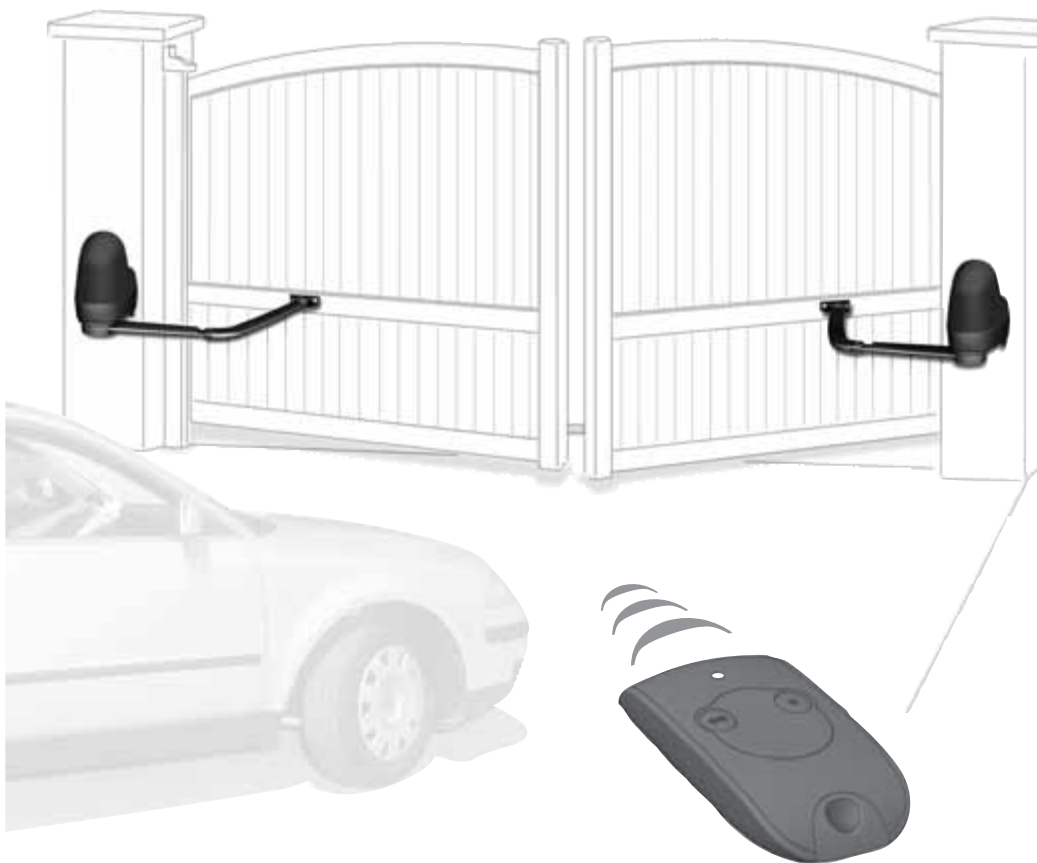

HOME  
MOTION BY

somfy®

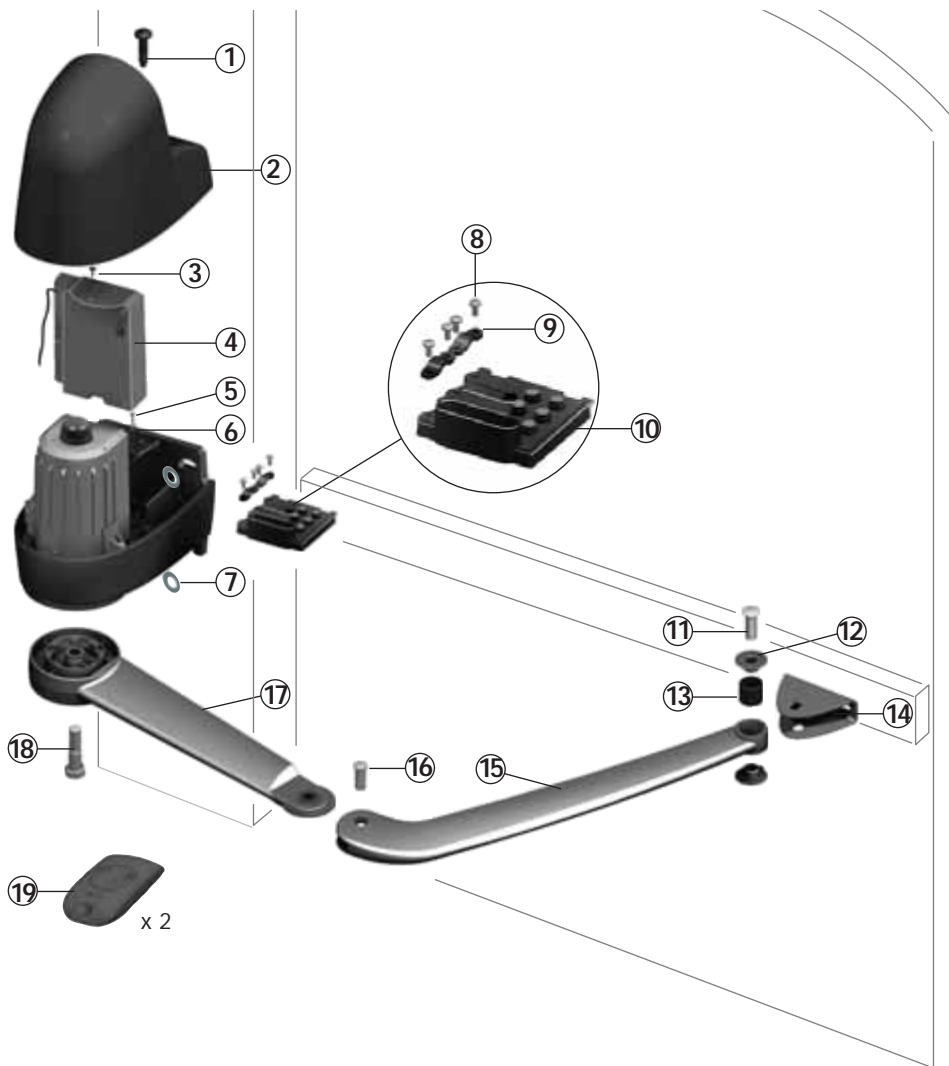

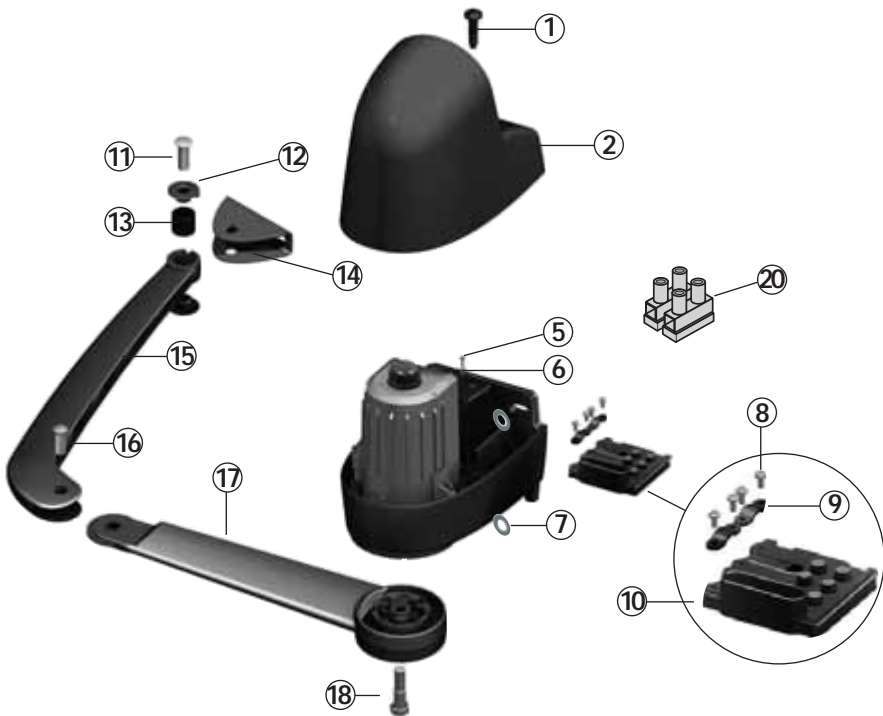

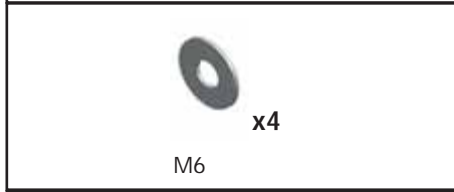
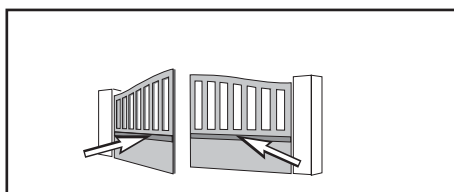
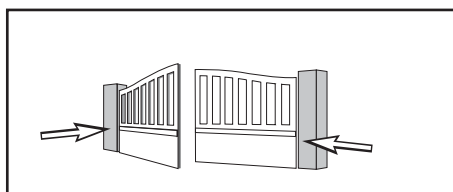
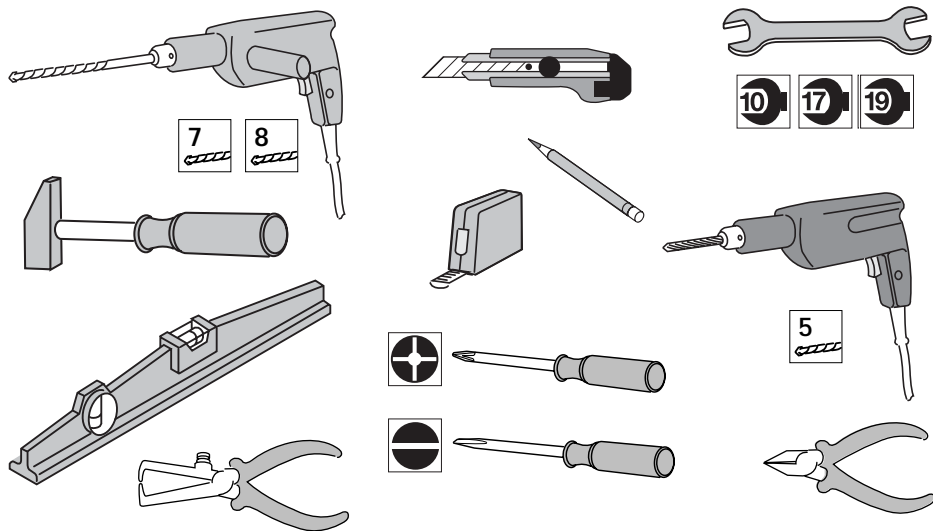

Non inclus dans le kit.

# SOMMAIRE

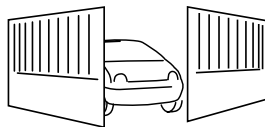

**Bienvenue** ..... 4

**Consignes de sécurité** ..... 5

**Descriptif du produit** ..... 6

**Opérations préalables** ..... 8

## **Installation en 5 étapes :**

**1. Préparation et perçage des piliers** ..... 12

**2. Pose des moteurs** ..... 14

**3. Montage des bras** ..... 16

**4. Raccordements électriques** ..... 20

**5. Paramétrage** ..... 23

**Utilisation** ..... 29

**Aide au dépannage** ..... 31

**Accessoires** ..... 32

# Bienvenue

Nous vous remercions d'avoir choisi un équipement SOMFY. Ce matériel a été conçu, fabriqué et distribué par Somfy selon une organisation qualité conforme à la norme ISO 9001.

## Qui est Somfy ?

Somfy développe, produit et commercialise des automatismes pour les ouvertures et les fermetures de la maison. Centrales d'alarme, automatismes pour stores, volets, garages et portails, tous les produits Somfy répondent à vos attentes de sécurité, confort et gain de temps au quotidien.

Chez Somfy, la recherche de la qualité est un processus d'amélioration permanent. C'est sur la fiabilité de ses produits que s'est construite la renommée de Somfy, synonyme d'innovation et de maîtrise technologique dans le monde entier.

Ce produit répond strictement aux dispositions et spécifications essentielles de sécurité imposées par la directive selon la norme de référence EN 60335-2-103 Juillet 2004.

## Assistance :

Bien vous connaître, vous écouter, répondre à vos besoins, telle est l'approche de Somfy.

Pour tout renseignement concernant le choix, l'achat ou l'installation de systèmes Somfy, vous pouvez demander conseil à votre magasin de bricolage ou prendre contact directement avec un conseiller Somfy qui vous guidera dans votre démarche.

Info Somfy Grand Public 6 jours / 7 :

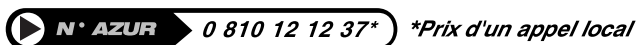

Internet : [www.somfy.fr](http://www.somfy.fr)

# Consignes de sécurité

Avant de procéder à l'installation de votre produit, il est impératif de lire attentivement l'ensemble de cette notice. Suivez précisément chacune des instructions données et conservez cette notice aussi longtemps que durera votre produit.

En cas de non respect de ces consignes d'installation, de graves dommages corporels ou matériels risqueraient de survenir. SOMFY ne pourrait en être tenu responsable.

Ne pas laisser les enfants jouer avec les dispositifs de commandes fixes. Mettre les dispositifs de télécommande hors de portée des enfants.

Si vous utilisez un interrupteur sans verrouillage\*\*\*, assurez-vous que les autres personnes sont tenues à distance.

Vérifiez fréquemment l'installation pour déceler tout mauvais équilibrage des vantaux ou tout signe d'usure. Ne pas utiliser l'appareil si une réparation ou un réglage est nécessaire.

Déconnectez l'appareil de l'alimentation pendant les opérations de nettoyage ou d'autres opérations de maintenance, si l'appareil est commandé automatiquement.

Avant d'installer la motorisation, vérifiez que la partie entraînée est en bon état mécanique, qu'elle est correctement équilibrée et qu'elle s'ouvre et se ferme correctement.

S'assurer que les zones dangereuses (écrasement, cisaillement, coincement) entre la partie entraînée et les parties fixes environnantes dues au mouvement d'ouverture de la partie entraînée sont évitées.

Garder à vue votre portail pendant le mouvement.

Tout interrupteur sans verrouillage\*\*\* doit être situé en vue directe de la partie entraînée, mais éloigné des parties mobiles. Sauf s'il fonctionne avec une clé, il doit être installé à une hauteur minimale de 1,5 m et ne pas être accessible au public.

Préserver une zone de dégagement de 500 mm à l'arrière de chaque vantail lorsque le portail est complètement ouvert.

Nous, SOMFY, déclarons que ce produit est conforme aux exigences essentielles et autres dispositions pertinentes de la directive 1999/5/EC. Une déclaration de conformité est mise à disposition à l'adresse internet [www.somfy.com/ce](http://www.somfy.com/ce).

Produit utilisable dans l'Union Européenne et en Suisse.



\*\*\* (exemple : interphone, contact à clé, digicode...)

# Descriptif du produit

Ce produit est destiné aux portails pour des maisons individuelles (décrit en page 7).

## ● Caractéristiques techniques

Tension d'alimentation	230 V~
Type de moteur	24 V
Puissance du moteur	120 W
Puissance maxi consommée (avec éclairage de zone)	600 W
Consommation en veille	4,5 W
Fréquence moyenne de manoeuvre par jour	20 cycles / jour
Temps d'ouverture *	15 s. à 90°
Détection d'obstacle automatique	Conforme à la norme EN 12 453
Température de fonctionnement	- 20 °C à + 60 °C
Protection thermique	Oui
Indice de protection	IP 54
Récepteur radio intégré	Oui
Télécommandes : <ul style="list-style-type: none"><li>• Fréquence radio</li><li>• Portée en champ d'usage</li><li>• Quantité mémorisable</li></ul>	433,42 MHz ~ 30 m 16
Connexions possibles : <ul style="list-style-type: none"><li>• Sortie pour feu orange</li><li>• Sortie éclairage de zone, contact alimenté</li><li>• Sortie alimentation accessoires</li><li>• Entrée pour batterie de secours</li><li>• Entrée pour cellules photo-électriques</li><li>• Entrée de commande de type contact sec</li></ul>	Clignotante, 24 V, 10 W 500 W maxi 24 Vdc / 200 mA Oui Oui Oui

\* Le temps d'ouverture est variable en fonction des caractéristiques du portail.



# Descriptif du produit

## ● Dimensions et poids maxi des vantaux

Poids maxi. par vantail (P)	150 kg
Hauteur maxi. par vantail (H)	1,80 m
Largeur mini. par vantail (L)	0,80 m
Largeur maxi. par vantail (L)	1,80 m

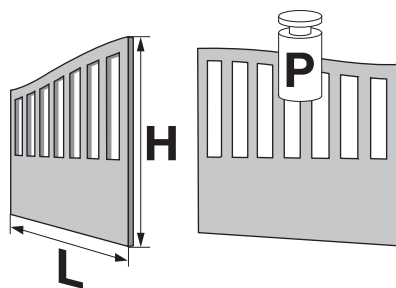

Français

## ● Encombrement du SGA (en mm)

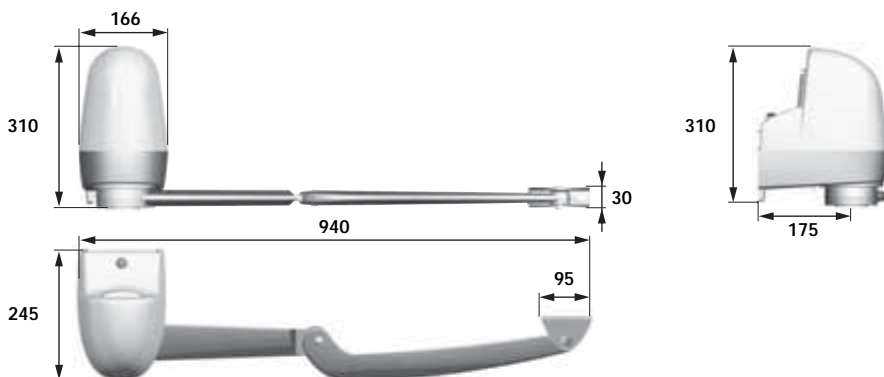

## ● Dégagement minimal, portail ouvert (en mm)

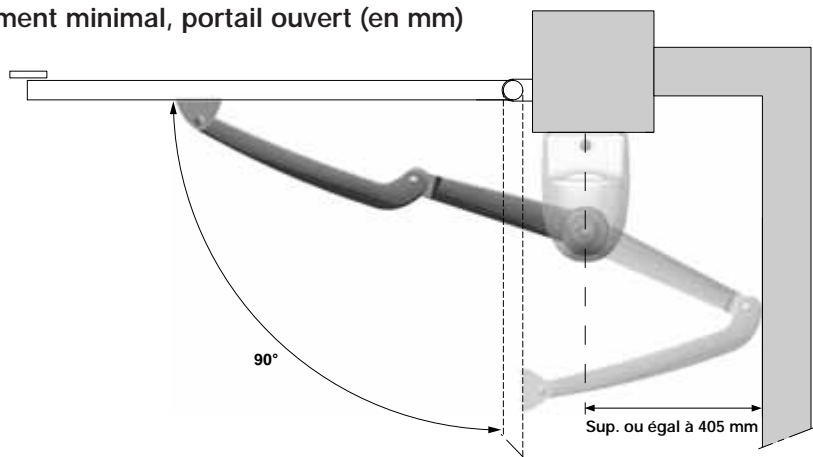

# Opérations préalables

## ■ Points à vérifier avant l'installation

### ● Vérification de votre portail

Votre portail est en bon état : il s'ouvre et se ferme normalement sans forcer.  
Il reste horizontal pendant toute sa course. Il s'ouvre vers l'intérieur de votre propriété.

### ● Types de portails motorisables

Votre SGA s'adapte à tous types de portails, dans la mesure où leur structure est suffisamment robuste.

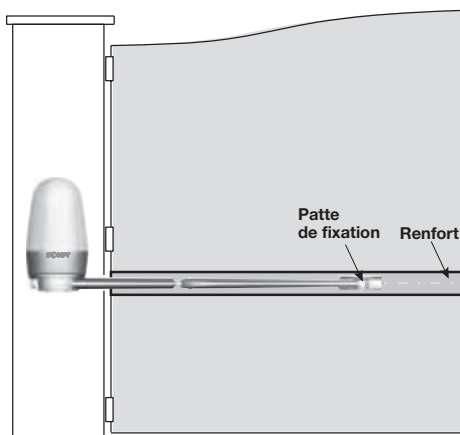
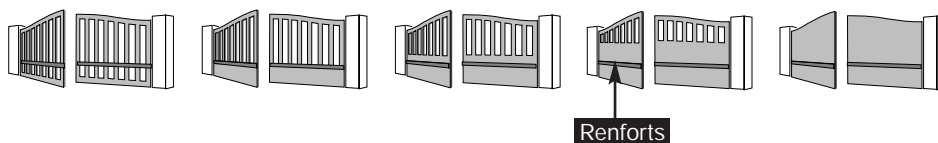

### ● Présence de renforts sur le portail

Les pattes de fixation des bras de la motorisation doivent être fixées sur les renforts horizontaux des vantaux à environ 1/3 de la hauteur du portail.

En l'absence de ces renforts, prévoyez des contre-plaques en métal d'environ 4 mm d'épaisseur.

### ● Présence des butées de portail

Les vantaux doivent être arrêtés par des butées fixées solidement au sol, afin que leur course soit délimitée à l'ouverture comme à la fermeture.

L'emplacement de ces butées sera déterminé par l'angle d'ouverture des vantaux (< ou = à 120°).

L'angle d'ouverture des deux vantaux peut être différent.

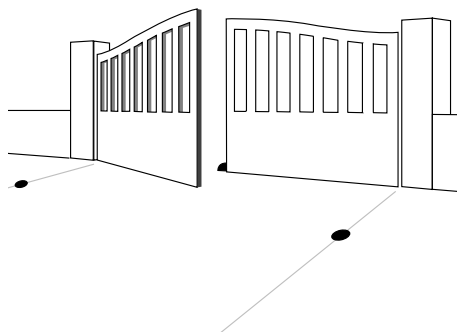

# Opérations préalables

## ● Vérification des piliers

Les piliers doivent avoir une structure robuste et une largeur d'au moins 25 cm. Dans le cas contraire, des aménagements sur votre pilier peuvent être nécessaires pour assurer une bonne implantation et une bonne tenue de l'équerre.

## ● Qualité de la surface des piliers

Les piliers présentant un faux aplomb ou une surface non plane nécessitent l'utilisation d'une platine support intermédiaire. De même, lorsque les pattes de fixation du moteur ne portent pas entièrement sur le pilier ou sont proches de l'angle du pilier, il est impératif de placer cette platine intermédiaire (réf. 2400485).

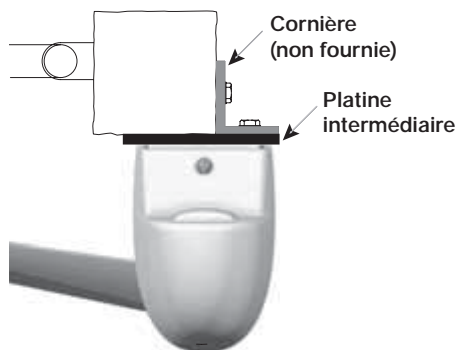
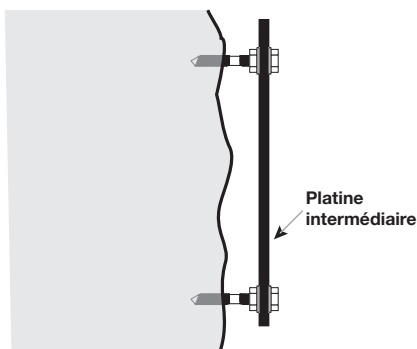

# Opérations préalables

## ■ Pré-équipement électrique

Pour motoriser votre portail :

- Aménagez une arrivée électrique 230 V à l'un des piliers et au plus près de l'emplacement du moteur SGA.
- Reliez les piliers entre eux par un câble  $2 \times 1 \text{ mm}^2$  non fourni (ou deux câbles si cellules).  
Prévoyez une gaine de protection Orange ICT Ø 25 mm pour le passage enterré des câbles. Si vous ne pouvez réaliser de tranchée entre les deux piliers, utilisez un passe-câble qui pourra supporter le passage des véhicules (réf. 2400484).
- Prévoyez une liaison sous gaine entre les deux piliers pour le câblage des cellules.

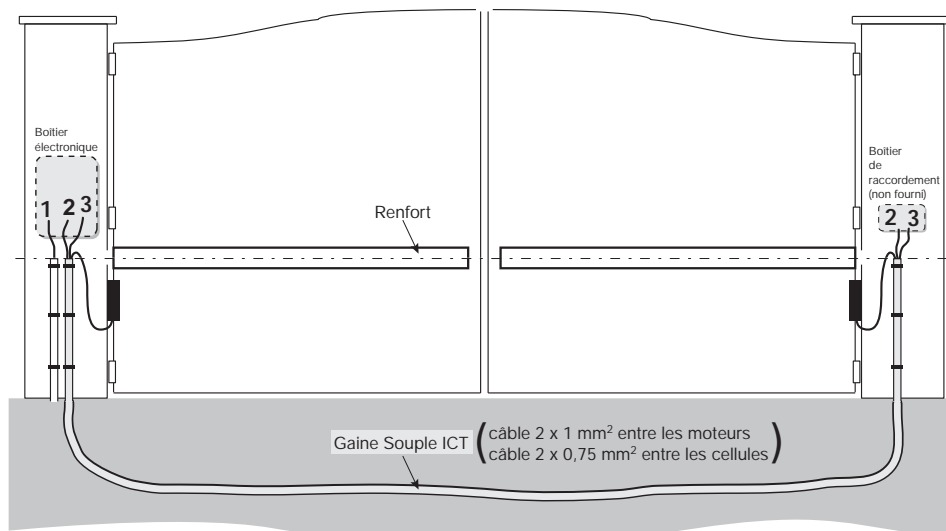

**1** Arrivée du secteur : ( $3 \times 1,5 \text{ mm}^2$ )

**2** Liaison 24 Volts entre les deux moteurs : ( $2 \times 1 \text{ mm}^2$ )

**3** Liaison 24 Volts entre les deux cellules pour fonctionnement automatique : ( $2 \times 0,75 \text{ mm}^2$ )

## ● Alimentation secteur

Pour fonctionner, l'ouvre-portail doit être alimenté sous 230 V - 50 Hz.

La ligne électrique doit être :

- Exclusivement réservée à l'ouvre-portail.
- Dotée d'une protection :
  - par fusible ou disjoncteur calibre 10 A,
  - par un dispositif de type différentiel (30 mA).
- Installée selon les normes de sécurité électrique en vigueur dans les pays utilisateurs.

Un moyen de déconnexion omnipolaire de l'alimentation doit être prévu :

- soit par un câble d'alimentation muni d'une fiche de prise de courant,
- soit par un interrupteur assurant une distance de séparation des contacts d'au moins 3 mm sur chaque pôle (voir norme EN 60335-1).

L'installation d'un parafoudre est conseillée (de tension résiduelle d'un maxi de 2 kV).

# Opérations préalables

## ● Les cellules (en option)

Les cellules sont obligatoires pour un fonctionnement en mode automatique et pour une ouverture sur zone publique.

### • Câblage des cellules (voir page 32)

L'arrivée en 24 volts et l'information des contacts (cellule réceptrice) doivent être sous les cellules.

Percez les piliers pour le passage des gaines.

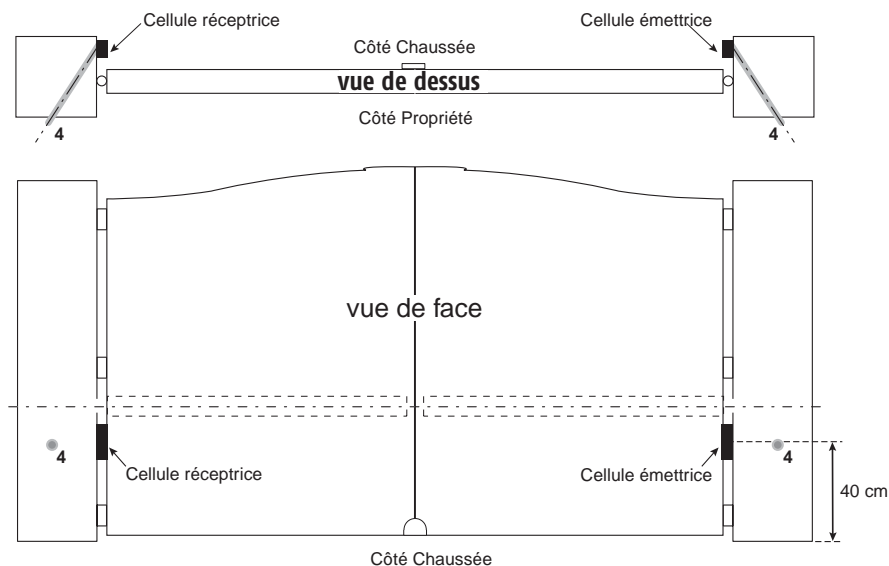

**4** Passage d'une gaine dans les piliers

## ■ Consignes de sécurité

Les consignes de sécurité sont à respecter pendant toute l'installation :

- Enlevez vos bijoux (bracelet, chaîne ou autres) lors de l'installation.
- Pour les opérations de perçage et de soudure, portez des lunettes spéciales et les protections adéquates.
- Utilisez les outils appropriés, spécifiés page 2.
- Manipulez avec précaution le système de motorisation pour éviter tout risque de blessure.
- Ne vous raccordez pas au secteur ou à la batterie de secours (option) avant d'avoir terminé le processus de montage.
- N'utilisez en aucun cas un nettoyeur au débit d'eau haute pression.

# 1 Préparation et perçage des piliers

## ■ Les étapes :

- Relevé des cotes.
- Tracé des axes AM et AH.
- Perçage des piliers.

### Relevé des cotes

Le type de votre portail détermine l'emplacement des moteurs.

Procédez au relevé de cotes décrit ci-après pour déterminer la position des moteurs sur les piliers :

Pour ces mesures, les vantaux et leurs gonds sont censés être dans le même axe. Si ces derniers ne sont pas alignés (gonds déportés), l'angle d'ouverture maximal des vantaux sera inférieur aux valeurs indiquées.

### ● Mesurez la cote A

En déduire à l'aide du tableau ci-dessous :

- la **valeur d'ouverture maximale** des vantaux,
- la **cote B** pour déterminer l'axe vertical de positionnement des moteurs sur les piliers.

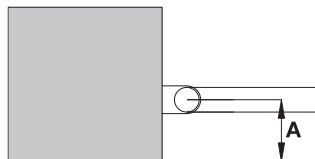

Cote A (mm)	Ouverture maximale (°)	Cote B (mm)
0	120	205
0	110	160
0	105	150
50	100	150
100	95	150
≥ à 150, ≤ à 250	90	150

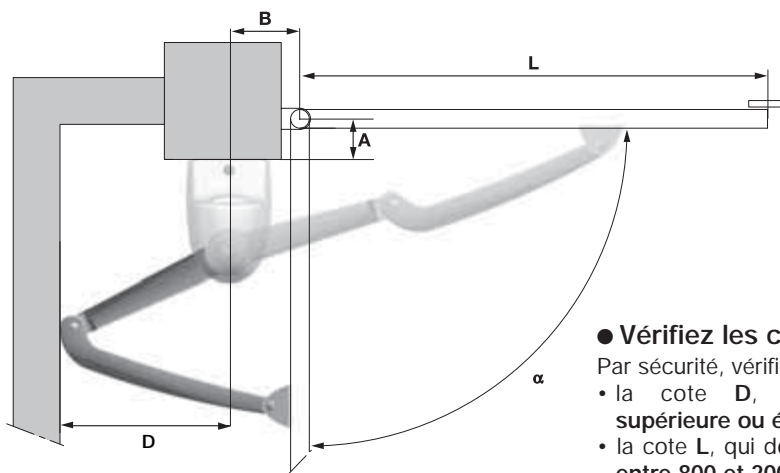

### ● Vérifiez les cotes D et L

Par sécurité, vérifiez :

- la cote **D**, qui doit être **supérieure ou égale à 405 mm**,
- la cote **L**, qui doit être comprise **entre 800 et 2000 mm**.

# 1 Préparation et perçage des piliers

## □ Tracé des axes AM et AH.

- 1 Reportez la cote B et tracez un axe vertical AM sur les piliers.

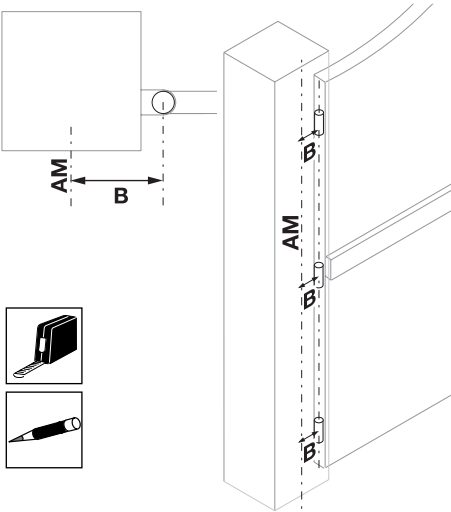

- 2 Tracez sur le pilier l'axe horizontal AH, à mi-hauteur du renfort.

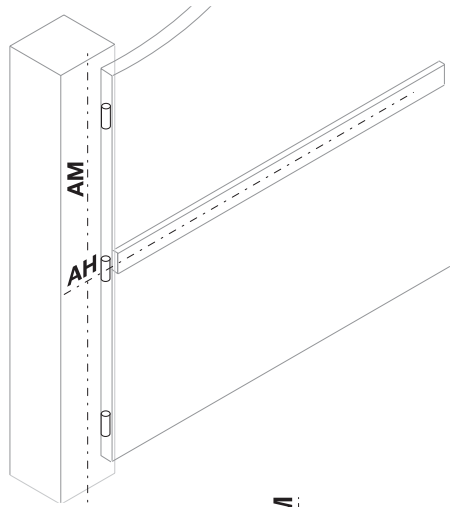

## □ Perçage des piliers.

- 1 Positionnez le gabarit à l'intersection des deux axes AM et AH.
- 2 A l'aide d'un forêt à béton de petit diamètre (4 ou 5 mm), pré-percez 4 trous destinés à recevoir les scellements chimiques, sur chaque pilier, aux emplacements repérés sur le gabarit.

Terminez le perçage des 4 orifices avec un forêt à béton de diamètre correspondant aux scellements chimiques.

**⚠ Respectez scrupuleusement la méthode et les diamètres de perçage préconisés dans la notice livrée avec les scellements chimiques.**

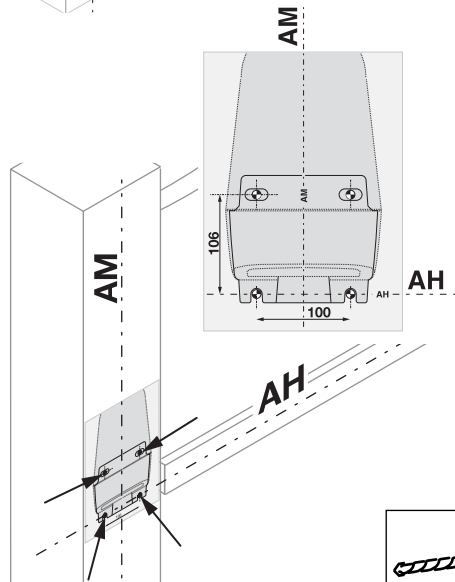

### Auto-contrôle avant l'étape suivante

Avez-vous bien aligné les axes AM et AH du gabarit et du pilier ?

## 2 Pose des moteurs

### ■ Les étapes :

- ❑ Sélection des moteurs.
- ❑ Pose des scellements.
- ❑ Mise en place des moteurs.

#### ❑ Sélection des moteurs

Pour cette opération, les capots supérieurs des moteurs doivent être démontés à l'aide d'une pièce de monnaie.

Posez le moteur équipé du boîtier électronique sur le pilier où se trouve l'alimentation.

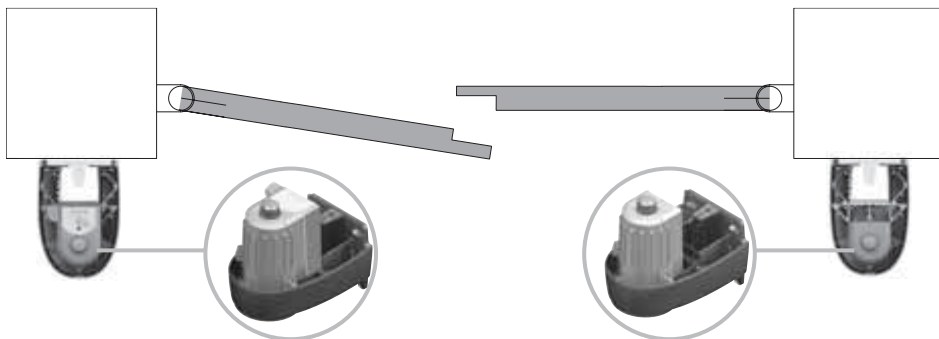

#### ❑ Pose des scellements

SOMFY préconise de fixer le moteur avec un scellement chimique pour sa fiabilité.

- 1 Positionnez le moteur sur le pilier et vérifiez que les orifices de fixation sont parfaitement alignés avec les perçages des piliers.
- 2 Retirez le moteur. Placez les 4 scellements chimiques et leurs tiges filetées dans les perçages des piliers. Attendez la prise complète des scellements chimiques.

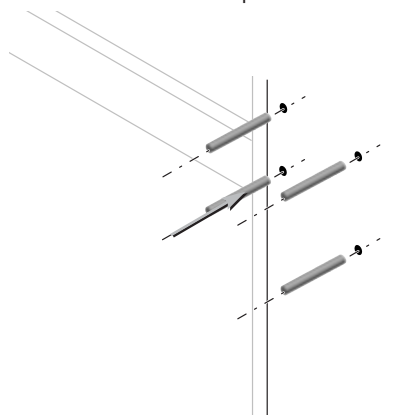
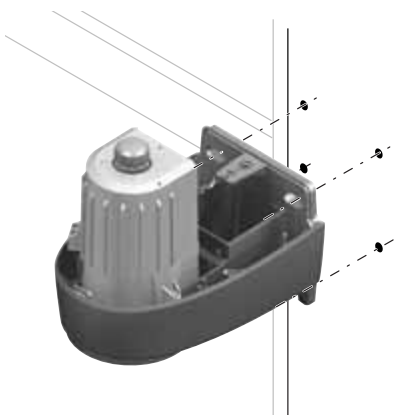



## 2 Pose des moteurs

□ Mise en place des moteurs.

1 Positionnez le moteur en le fixant aux tiges filetées inférieures avec les rondelles et les écrous.

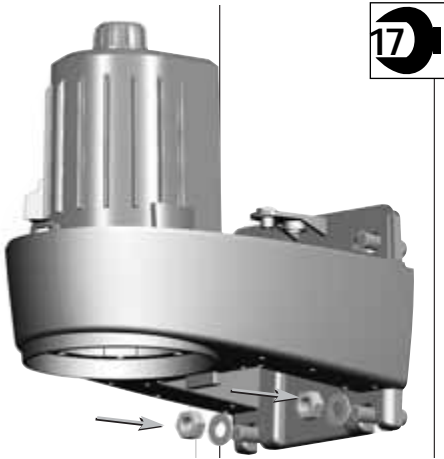

2 Vérifiez le niveau des moteurs. Reprenez le serrage si nécessaire.

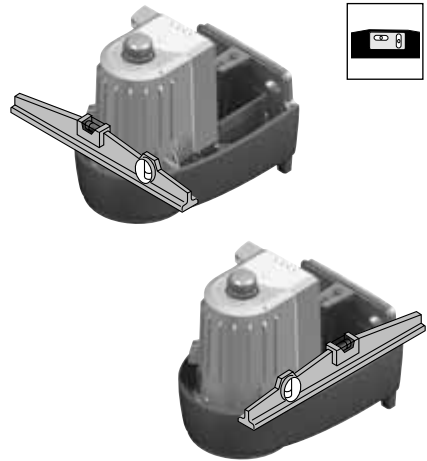

3 Terminez de fixer le moteur sur les tiges filetées supérieures, à l'aide des rondelles et des écrous.

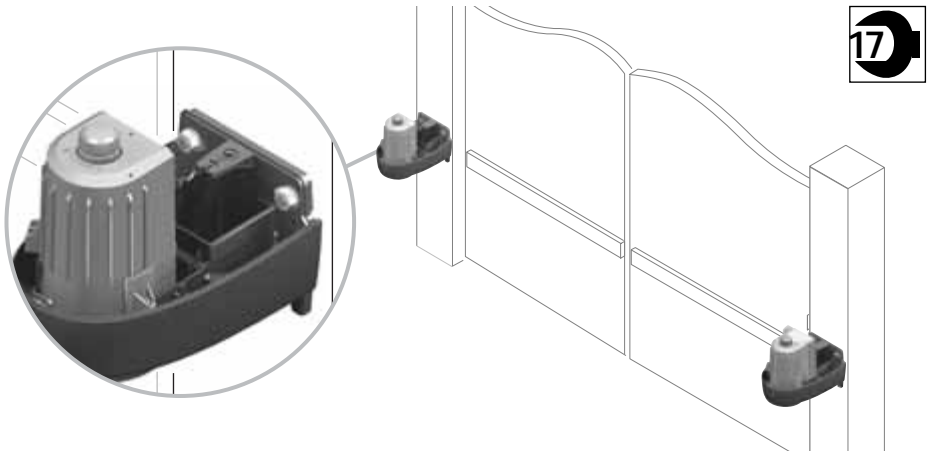

### Auto-contrôle avant l'étape suivante

Avez-vous vérifié la parfaite horizontalité du moteur ?

### 3 Montage des bras

#### ■ Les étapes :

- ❑ Assemblage des bras.
- ❑ Montage des bras sur les moteurs.
- ❑ Montage des bras sur les vantaux.

❑ Assemblage des bras.

1 Engagez les deux bras.

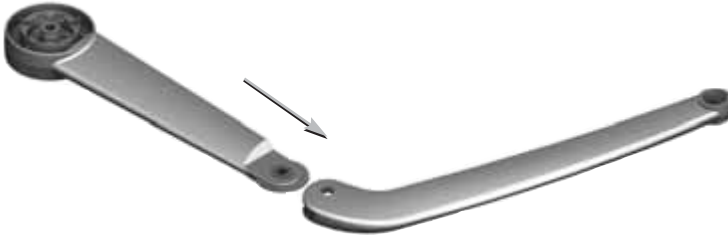

2 Repliez les deux bras de sorte que les rainures internes soient alignées.

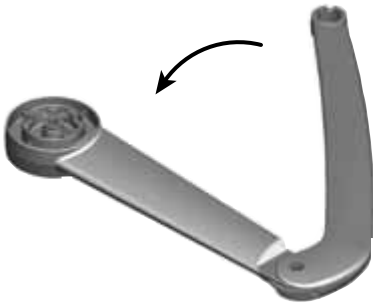

3 Emmanchez l'axe court. La tête hexagonale doit être complètement engagée dans le bras.



4 Dépliez entièrement les bras.

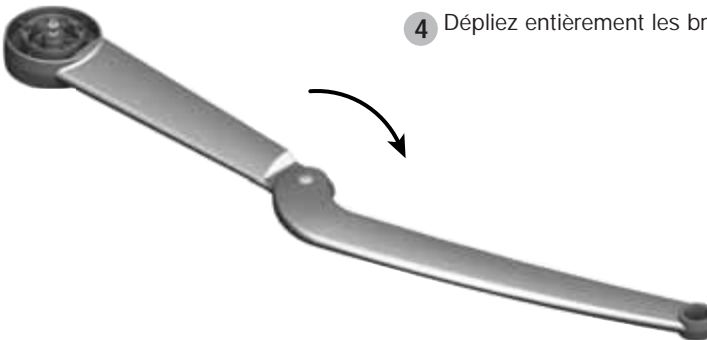

### 3 Montage des bras

#### ● Mise en place de la bague souple sur le bras

- 1 Engagez la bague souple dans le bras (2).
- 2 Enclenchez les couvercles (1) de chaque côté du bras en veillant que leurs bossages soient parfaitement engagés dans les rainures du bras.

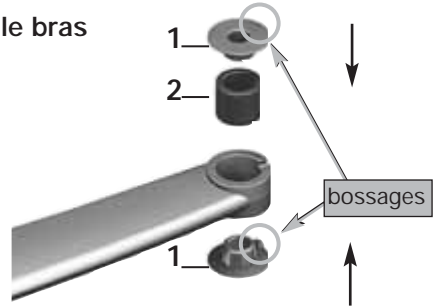

Français

#### ● Mise en place de la patte de fixation

Montez la patte de fixation sur le bras et enfoncez l'axe long.

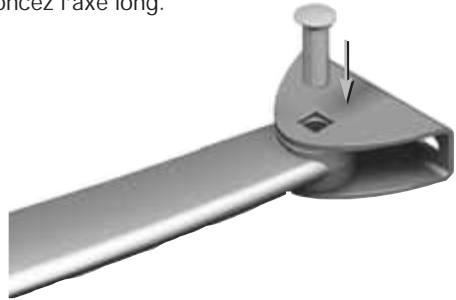
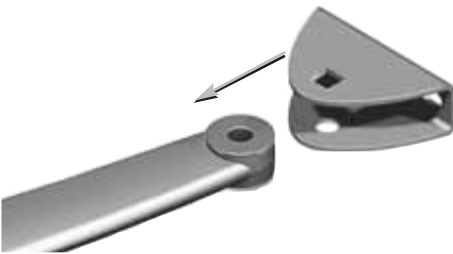

#### □ Montage des bras sur les moteurs.



- 1 Engagez le bras dans l'axe du moteur. Veillez à ce que les encoches internes du bras soient bien enclenchées dans celles du moteur.
- 2 Bloquez l'ensemble avec la vis appropriée.



### 3 Montage des bras

#### ❑ Montage des bras sur les vantaux.

Le montage des bras sur le portail nécessite le perçage des vantaux. Procédez aux étapes suivantes :

- 1 Vérifiez que les moteurs sont en position déverrouillée .

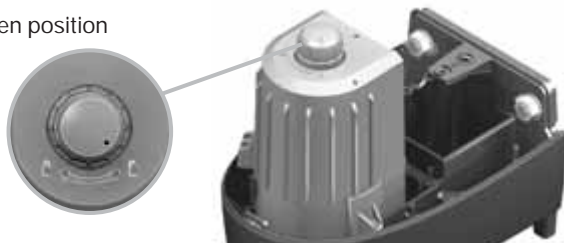

- 2 Vérifier que le portail est bien fermé en contact avec la butée.

 Ouvrez complètement l'articulation des bras sur le renfort du vantail. C'est l'assurance d'un bon verrouillage du vantail.

Poussez le bras complètement ouvert contre le vantail.

Veillez à ce que la patte de fixation soit bien plaquée contre le vantail.

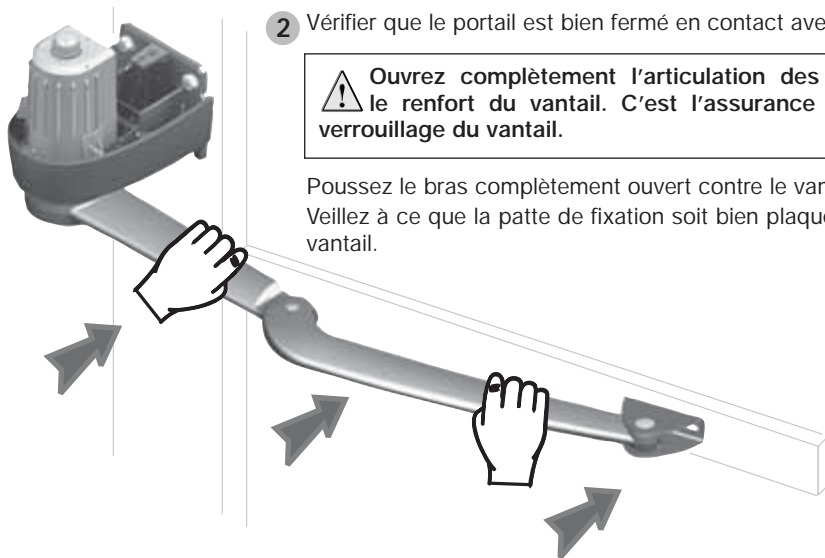

- 3 Marquez les perçages sur le renfort du vantail au travers de la patte de fixation.

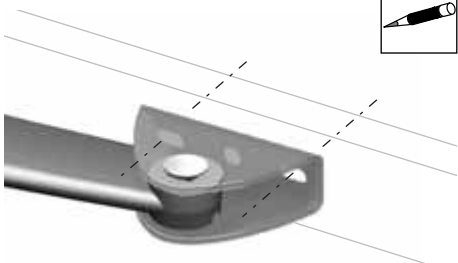

- 4 Percez les vantaux au Ø 8.

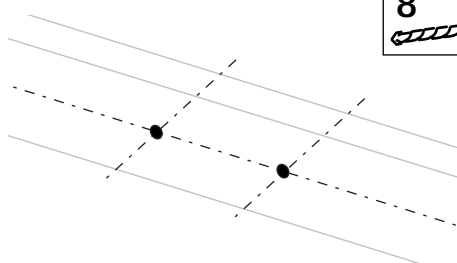

## 3 Montage des bras

- 5 • Retirez le bras de la patte de fixation.  
• A l'aide d'un maillet, enfoncez complètement les vis dans le portail.  
• Assemblez la patte de fixation sur les vantaux puis ré-installez le bras dans la patte de fixation.

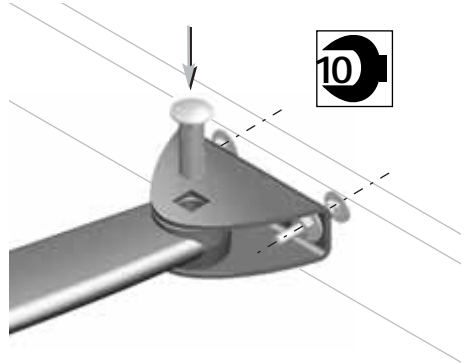
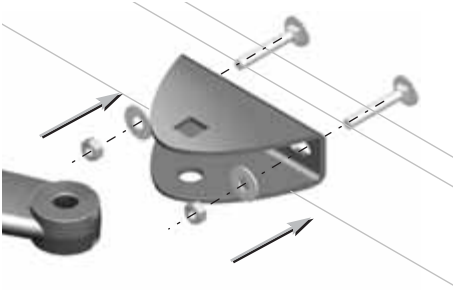

### Auto-contrôle avant l'étape suivante

Avez-vous ouvert complètement l'articulation des bras au moment de leur fixation sur les renforts des vantaux ?

## 4 Raccordements électriques

### ■ Les étapes :

- Mise en place des passe-fils.
- Raccordement des deux moteurs.
- Connection de l'antenne.
- Raccordement du câble secteur.
- Verrouillage des bras.

### Mise en place des passe-fils.



Montez les passe-fils sur les deux moteurs.



## 4 Raccordements électriques

### ❑ Raccordement des deux moteurs.

La liaison entre les moteurs doit être effectuée avant le raccordement au secteur. Le moteur M1 doit être installé sur le pilier du vantail, qui s'ouvre en premier et se ferme en dernier.

**Cas 1 :** le moteur M1 actionne le **vantail gauche**, qui s'ouvre en premier et se ferme en dernier :

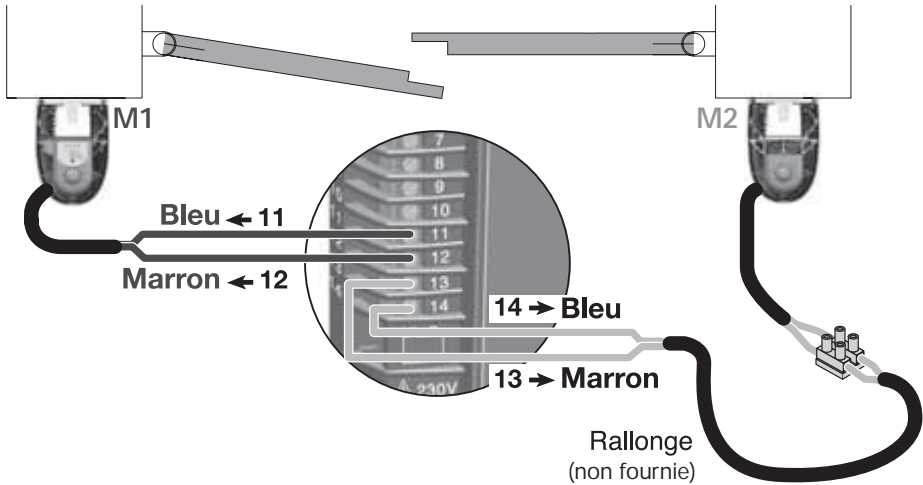

**Cas 2 :** le moteur M1 actionne le **vantail droit**, qui s'ouvre en premier et se ferme en dernier :

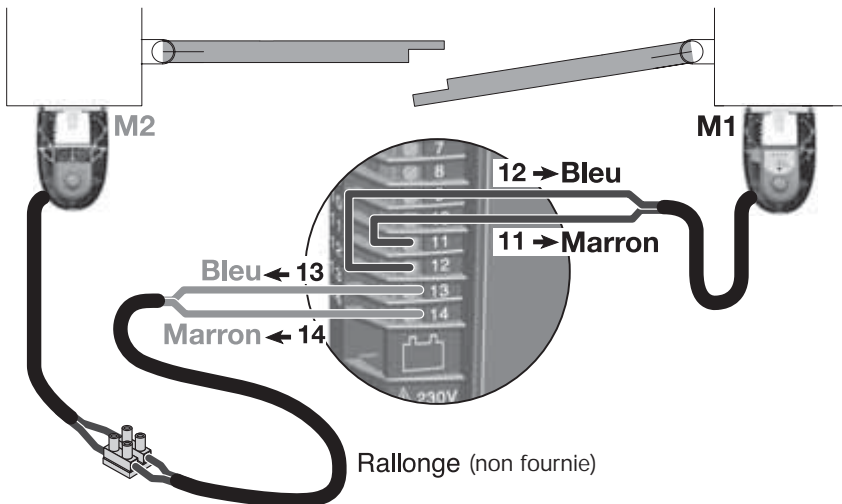

Le moteur M1 est toujours connecté aux bornes 11 et 12.  
Le moteur M2 est toujours connecté aux bornes 13 et 14.

## 4 Raccordements électriques

### ❑ Connection de l'antenne.

Le bon positionnement de l'antenne est essentiel pour un fonctionnement optimal.

**⚠ Ne jamais recouper le fil d'antenne.**

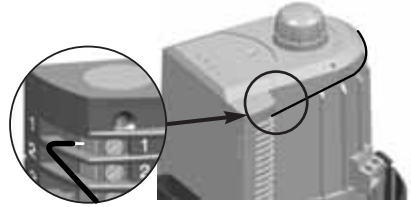

### ❑ Raccordement du câble secteur.

#### ● Raccordez le fil de terre :

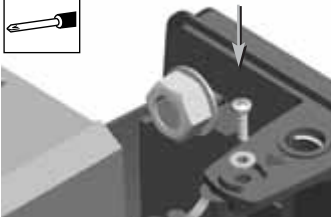

Fil bleu	Neutre
Fil rouge/marron/noir	Phase
Fil vert/jaune	Terre



#### ● Raccordez la phase et le neutre :

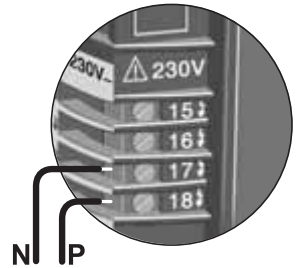

**⚠ Il est impératif de respecter les couleurs de câblage.**

### ❑ Verrouillage des bras.

Refermez les deux vantaux et bloquez les bras en poussant sur ces derniers.

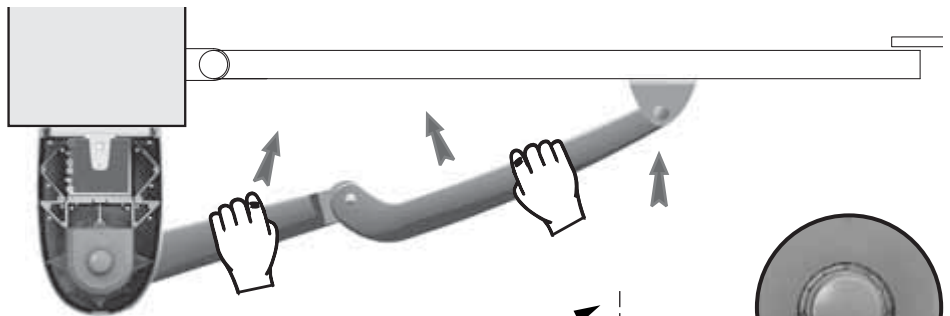

Tournez la manette de verrouillage des moteurs sur la position verrouillée .

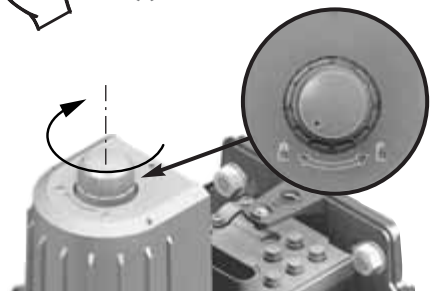



# 5 Paramétrage

## ■ Les étapes :

- Présentation des symboles.
- Mémorisation des télécommandes.
- Apprentissage de la course des vantaux.
- Réglage du mode automatique.
- Passage du mode automatique au mode séquentiel

### Présentation des symboles.

<b>Appui long</b> supérieur à 0,5 secondes	↓
<b>Appui bref</b> inférieur à 0,5 secondes	↑

<b>Voyant clignotant</b>	●
<b>Voyant allumé</b>	●

### Mémorisation des télécommandes.

Avant la mise en route du paramétrage de votre installation, vérifiez que les voyants ON/OFF et PROG sont allumés et le voyant DANGER ⚠ est éteint.

Procédez aux opérations suivantes :

## ● Fonctionnement des télécommandes :

Votre SGA peut fonctionner avec une ou plusieurs télécommandes.

Les opérations décrites ci-après sont à répéter autant de fois qu'il y a de télécommandes à mémoriser.

Votre SGA offre 2 modes de fonctionnement :

### Ouverture totale seule

Ouverture totale systématique des 2 vantaux par appui bref ou long sur la télécommande.

### Ouverture piétonne ou totale

Ouverture d'un seul vantail pour l'accès aux piétons par appui bref sur la télécommande.

Ouverture totale des 2 vantaux par appui long sur la télécommande.

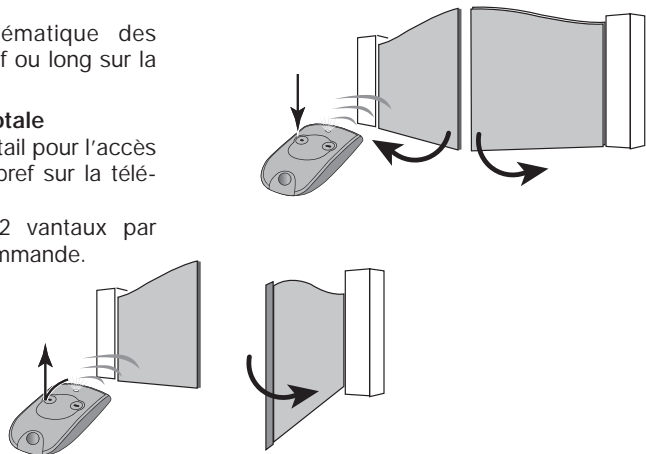

## 5 Paramétrage

### ● Mémorisation des télécommandes en ouverture totale seule :

Choisissez la touche de la télécommande que vous souhaitez utiliser pour commander votre portail.

Posez la télécommande sur la cible gravée sur le capot :

- 1 Maintenez la touche à mémoriser enfoncée jusqu'à ce que le voyant **PROG** clignote lentement (le voyant **DANGER** ⚠ s'éclaire pendant l'appui).
- 2 Relâchez la touche : elle est mémorisée.

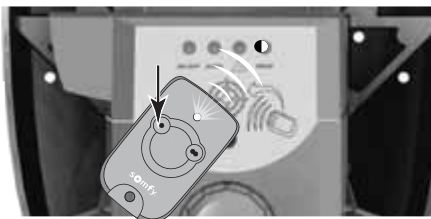

### ● Mémorisation des télécommandes en ouverture piétonne ou totale :

Choisissez la touche de la télécommande que vous souhaitez utiliser pour commander votre portail.

Posez la télécommande sur la cible gravée sur le capot :

- 1 Maintenez la touche à mémoriser enfoncée jusqu'à ce que le voyant **PROG** clignote lentement (le voyant **DANGER** ⚠ s'éclaire pendant l'appui).
- 2 Relâchez la touche.
- 3 Appuyez à nouveau (avant 10 secondes) sur la touche à mémoriser jusqu'à ce que le voyant **PROG** clignote lentement (le voyant **DANGER** ⚠ s'éclaire pendant l'appui).
- 4 Relâchez la touche : elle est mémorisée.

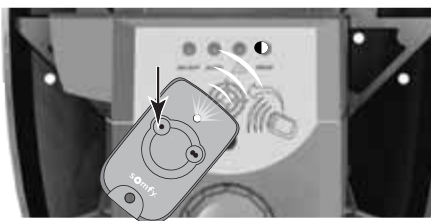

A la fin du cycle de mémorisation, seuls les voyants **PROG** et **ON/OFF** sont allumés, l'électronique étant en attente de mémorisation de la course des vantaux.

### ● Changement de mode de fonctionnement des télécommandes déjà mémorisées :

Pour passer une télécommande du mode «**ouverture totale seule**» au mode «**ouverture piétonne ou totale**», il suffit d'effectuer la «**mémorisation des télécommandes en ouverture piétonne ou totale**» ci-dessus. La dernière mémorisation efface le précédent mode mémorisé.

Pour passer une télécommande du mode «**ouverture piétonne ou totale**» au mode «**ouverture totale seule**», il suffit d'effectuer la «**mémorisation des télécommandes en ouverture totale seule**» ci-dessus. La dernière mémorisation efface le précédent mode mémorisé.

## 5 Paramétrage

### ● Suppression des télécommandes

- 1 • Appuyez 7 secondes sur le bouton de remise à zéro (reset).  
> Pendant l'appui, les quatre voyants s'allument.
- 2 • relâchez le bouton reset.  
> Les quatre voyants s'éteignent pendant 2 secondes  
> Le voyant ON/OFF se rallume.  
> Le voyant PROG se rallume.

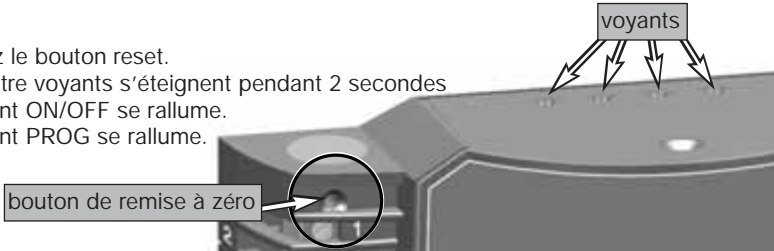

Tous les paramètres enregistrés sont supprimés : télécommandes enregistrées, course du portail, mode de fonctionnement...

### ● Ajout ultérieur de télécommandes

Reprenez l'opérations de « Mémoire des télécommandes » (voir page 24).



**Au delà de 16 émetteurs, la mémorisation échoue. Supprimez tous les télécommandes (voir ci-dessus) et recommencez la mémorisation.**



**Toute mémorisation de nouvelle télécommande annule la programmation précédente de la course du portail. Recommencez l' « Apprentissage de la course des vantaux » (voir page 26).**

## 5 Paramétrage

### □ Apprentissage de la course des vantaux.

L'électronique Somfy mémorise automatiquement :

- Les couples moteurs nécessaires à la commande des portails, en fonctionnement normal. Cette mémorisation permet par la suite de détecter tout effort anormal sur la motorisation.
- Les courses nécessaires pour l'ouverture et la fermeture totales des vantaux avec le repérage des butées.

Pour démarrer le processus de mémorisation, il faut que les vantaux soient fermés, se tenir à distance normale du portail et respectez les étapes suivantes :

- 1** • Effectuez un appui long sur la touche de la télécommande.  
> Après quelques secondes, le portail s'ouvre, en petite vitesse.  
\* Si le portail ne s'ouvre pas correctement, vérifiez le câblage des moteurs comme indiqué page suivante.

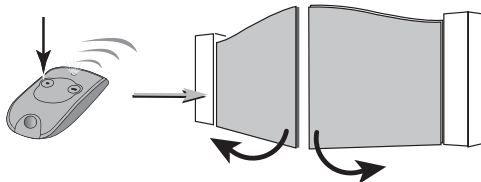

- 2** • Une fois le portail ouvert, effectuez un nouvel appui long sur la touche de la télécommande.  
> Le portail se ferme, un vantail après l'autre.

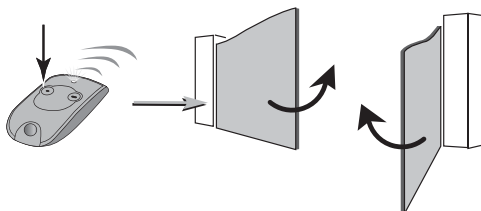

- 3** • Appuyez une nouvelle fois sur la même touche.  
> Le portail s'ouvre, toujours à petite vitesse.

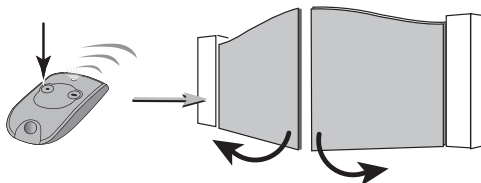

- 4** • Appuyez une dernière fois.  
> Les deux vantaux se referment presque simultanément.

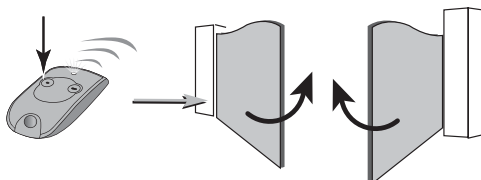

A la fin de ces 4 étapes, le voyant PROG s'éteint, indiquant la fin de la procédure de mémorisation de la course du portail.

Ce cycle doit être complet (2 ouvertures/fermetures totales non interrompues). S'il est interrompu, le processus est simplement reporté et reprendra à la prochaine ouverture commandée.

# 5 Paramétrage

## ● Vérification du bon paramétrage

- 1 Effectuez un appui long sur la télécommande.
- 2 Effectuez un nouvel appui pour que les 2 vantaux s'arrêtent en milieu de course.
- 3 Coupez l'alimentation du secteur 5 secondes minimum.
- 4 Remettez l'alimentation du secteur.
- 5 Effectuez un nouvel appui long sur la télécommande.

Les vantaux **DOIVENT** partir dans le sens ouverture.

### Si le portail ne s'ouvre pas correctement :

- Le vantail qui démarre en premier (commandé par M1) part en fermeture  
 ———→ inverser les fils BLEU et MARRON sur le moteur M1.
- Le vantail qui démarre en second (commandé par M2) part en fermeture  
 ———→ inverser les fils BLEU et MARRON sur le moteur M2.

Après avoir inversé le câblage d'un ou deux moteurs, il est nécessaire de recommencer la procédure d'apprentissage de la course des vantaux.

## □ Réglage du mode automatique.

### ● Précautions d'emploi

Pour l'utilisation de votre portail en mode automatique, la norme EN 12 453 exige l'installation des accessoires suivants dont le raccordement est prévu sur votre SGA :

- d'un jeu de cellules photo-électriques (voir description et câblage page 32),
- d'un feu orange (voir description et câblage page 33),
- d'un feu d'éclairage de zone :

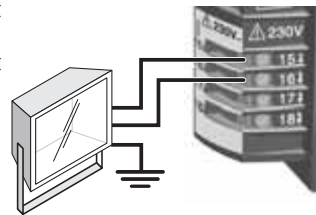

### ● Mode automatique

Après ouverture, le portail se referme automatiquement après une durée que vous définissez au préalable.

Le mode automatique sera opérationnel après le câblage des cellules et le réglage ci-dessous :

- 1 • Posez une télécommande sur la cible gravée sur le capot de la motorisation.  
 > Le voyant **AUTO** est éteint.
- 2 • Effectuez un appui long sur la télécommande jusqu'à ce que le voyant **AUTO** s'allume. Relâchez.  
 > Le voyant **AUTO** clignote.

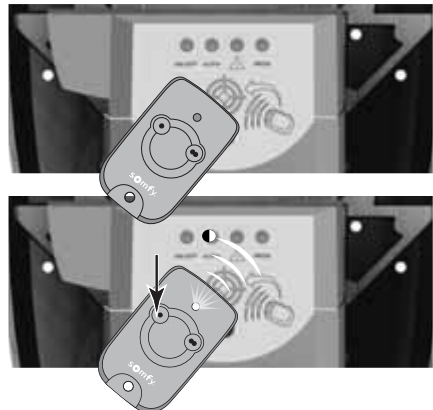

## 5 Paramétrage

- 3 • Lancez une ouverture (à distance normale) avec la télécommande.  
> Le portail s'ouvre à vitesse nominale.

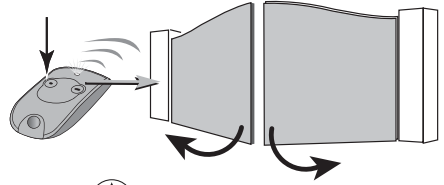

- 4 Une fois le portail complètement ouvert :
- Attendez le temps de la temporisation souhaitée.
  - Lancez un ordre de fermeture par un nouvel appui (bref ou long) sur la télécommande.
  - > Les deux vantaux se referment presque simultanément.
  - > Le voyant **AUTO** reste allumé en permanence.

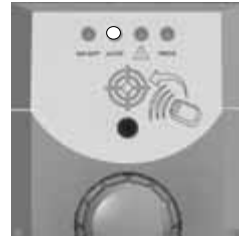
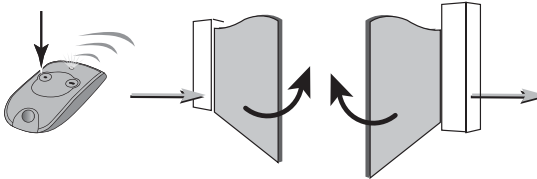

Le mode automatique est maintenant opérationnel.

### ❑ Passage du mode automatique au mode séquentiel

Pour revenir au mode séquentiel (le voyant AUTO est allumé) :

- Posez la télécommande sur la cible gravée sur le capot.
- Appuyez sur une touche de la télécommande jusqu'à ce que le voyant AUTO s'éteigne.
- > Le mode séquentiel est actif.

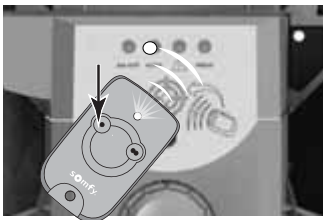

# Utilisation

## ■ Fonctionnement en mode séquentiel

### ● Fonctionnement de l'ouverture totale

- Effectuez un appui long sur la télécommande.
- > Les deux vantaux doivent s'ouvrir.
- Un nouvel appui (bref ou long) commande la fermeture des vantaux.

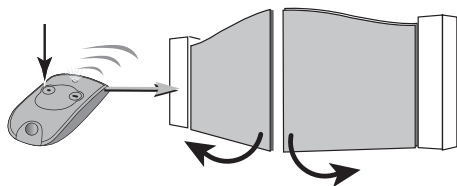

### ● Fonctionnement de l'ouverture piétonne (si programmée)

- Effectuez un appui bref sur la télécommande.
- > Seul le vantail recouvrant doit s'ouvrir.
- Un nouvel appui (bref ou long) commande la fermeture du vantail.

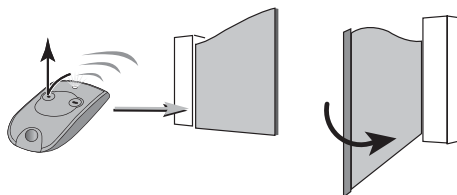

## ■ Fonctionnement en mode automatique

En fonctionnement automatique, un appui sur la touche de la télécommande provoque l'ouverture du portail. Sa fermeture intervient automatiquement après la durée de temporisation préalablement réglée par vos soins.

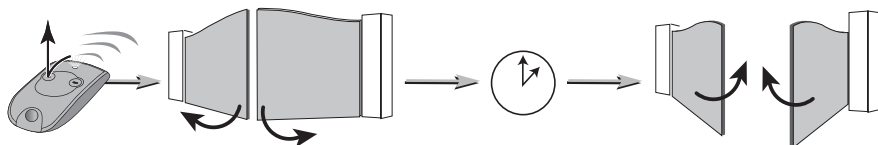

Il est possible de maintenir le portail en position ouverte par un appui bref sur la touche de la télécommande durant la temporisation.

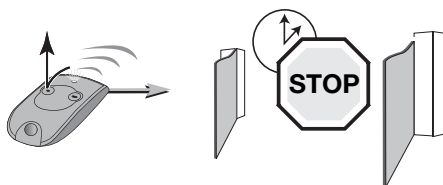

Un nouvel appui sur la touche de la télécommande provoque la fermeture du portail.

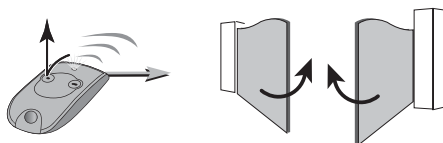

## ■ Fonctionnement de l'éclairage

L'éclairage de zone s'allume à chaque mise en route de la motorisation. Il s'éteint automatiquement au bout de 2 minutes après la fin du mouvement.

# Utilisation

## ■ Changement de la pile

- Retirez le clip de la télécommande, soulevez le capot.
- Retirez la pile à l'aide d'un tournevis et remplacez-la (3V CR 2430 ou 3V CR 2032).

La durée de la pile généralement constatée est de 2 ans.

Les piles usagées seront retournées au distributeur ou jetées dans une déchetterie.

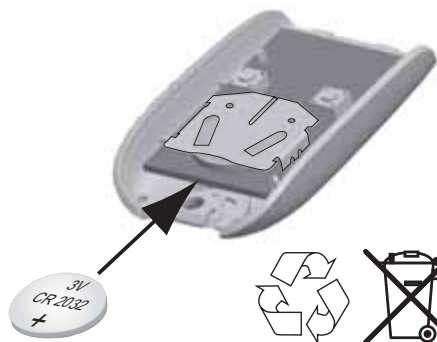

## ■ Utilisation de la télécommande

Les utilisateurs possédant un véhicule équipé de climatisation et de pare brise métallisé, doivent pointer la télécommande sur le bandeau noir du pare brise ou à travers de l'une des vitres latérales non traitées.

## ■ Personnalisation des télécommandes

Les clips de couleur fournis permettent la personnalisation des télécommandes.

## ■ Déverrouillage / verrouillage du moteur

En plaçant les moteurs en position déverrouillée , le portail peut être manœuvré manuellement en cas de panne électrique.

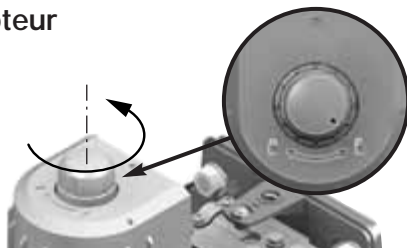

Toujours re-verrouiller le moteur dès que l'alimentation revient, avant de télécommander le portail. La manette doit être en position verrouillée .

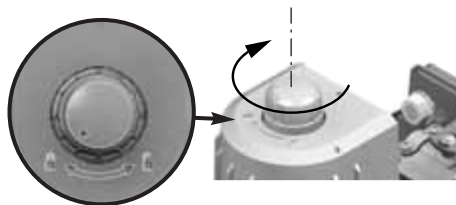



# Aide au dépannage

## ■ SGA ne répond pas aux actions de la télécommande

- **Le voyant ON/OFF ne s'allume pas à la mise sous tension.**
  - Vérifiez l'alimentation secteur.
  - Vérifiez le câble d'alimentation.
  - Vérifiez le fusible.
  
- **Le voyant DANGER  reste allumé en permanence. Ce signal indique un défaut cellules.**
  - Vérifiez l'alignement des cellules.
  - Vérifiez l'alimentation des cellules.
  - Vérifiez la présence des cellules en mode automatique.
  
- **Le voyant ON/OFF clignote lentement.**
  - Défaut puissance : appeler la HotLine.
  - Charge trop forte : trop de vent ou porte trop lourde.
  
- **Le voyant ON/OFF clignote rapidement**
  - Surchauffe du moteur, attendre qu'il refroidisse.
  - Court-circuit sur sortie(s) moteur(s) : appeler la HotLine.
  
- **Les moteurs M1 et M2 ne démarrent pas ou partent dans le mauvais sens.**
  - Vérifiez le raccordement sur l'électronique.
  - Vérifiez la position de la manette de verrouillage des moteurs.
  - Vérifiez la rallonge non fournie entre les deux moteurs.
  - Vérifiez le câblage des moteurs (respect des bornes BLEU et MARRON), inverser si nécessaire (voir page 21).
  
- **La portée des télécommandes est réduite.**
  - Vérifiez le fil antenne.
  - Vérifiez la pile émetteur.
  - Environnement perturbé (pylône électrique, murs ferrillés...),
  - Prévoyez une antenne extérieure.

## ■ Autres problèmes

Pour tout autre problème ou demande de renseignement sur votre SGA, vous pouvez appeler nos conseillers Somfy Grand Public 6 jours / 7 :

## ■ Cellules \_\_\_\_\_2400599\_\_\_\_\_

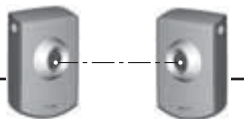

Les cellules permettent d'arrêter ou d'inverser le mouvement du portail en cas de détection d'obstacle.

Un jeu de cellules peut être installé. Chaque jeu de cellules est constitué :

- d'une cellule émettrice (CE),
- d'une cellule réceptrice (CR).

### ● Emplacement des cellules

Afin de simplifier le câblage, placez la cellule réceptrice sur le pilier supportant le moteur équipé de l'électronique.

**⚠ Avant de brancher les cellules, enlevez le fil (shunt), placé entre les bornes 3 et 4 du boîtier électronique.**

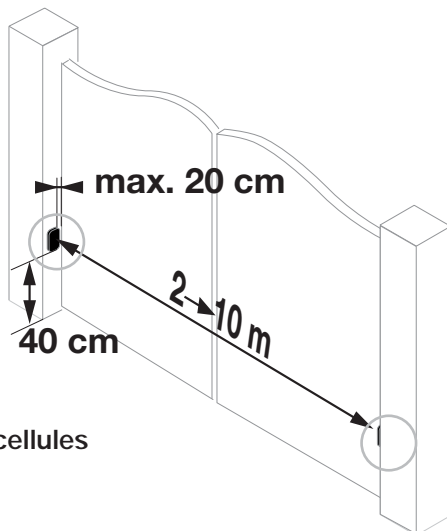

### ● Schéma de câblage pour un jeu de cellules

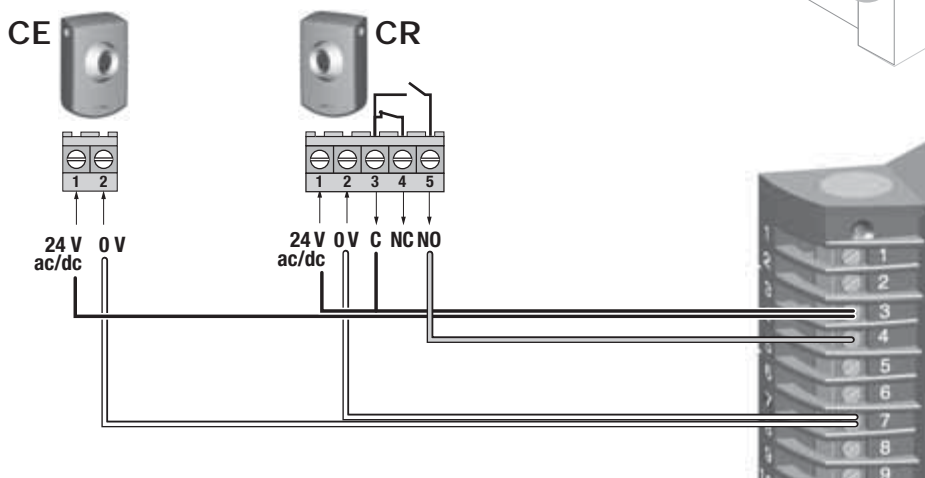

**⚠ Pour un meilleur fonctionnement des cellules, il est nécessaire de repositionner leur couvercle.**

### ● Consigne de sécurité

Le bon fonctionnement des cellules doit être vérifié tous les 6 mois. Pour cela, lors de la fermeture du portail, masquer une cellule avec la main. **La fermeture doit s'interrompre.**

## ■ Batterie de secours \_\_\_\_\_ 2400479 \_\_\_\_\_



La batterie de secours assure le fonctionnement du portail en vitesse lente en cas de défaillance électrique. Elle s'intègre et se raccorde directement dans le boîtier électronique du moteur.

- Autonomie : 10 cycles en continu ou 24 heures sur portail en parfait état.
- Temps de charge avant utilisation optimum de la batterie : 48 heures de charge.
- Durée de vie de la batterie : 3 ans.

Pour une longévité optimale de la batterie, coupez l'alimentation électrique de votre portail 3 fois par an pour le faire fonctionner quelques cycles sur la batterie.

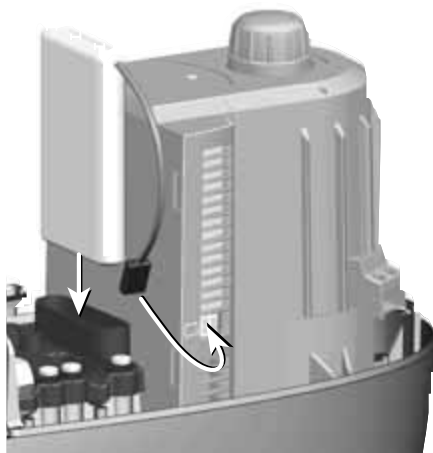

## ■ Feu orange \_\_\_\_\_ 2400596 \_\_\_\_\_

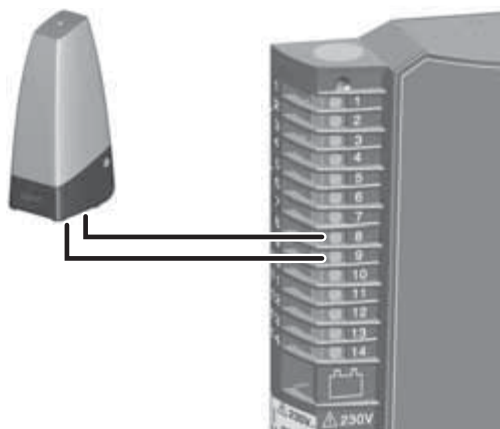

Le feu orange prévient de la mise en marche de la motorisation.

Il commence à clignoter 2 secondes avant la mise en mouvement du portail.

## ■ Contact à clé \_\_\_\_\_ 2400597 \_\_\_\_\_

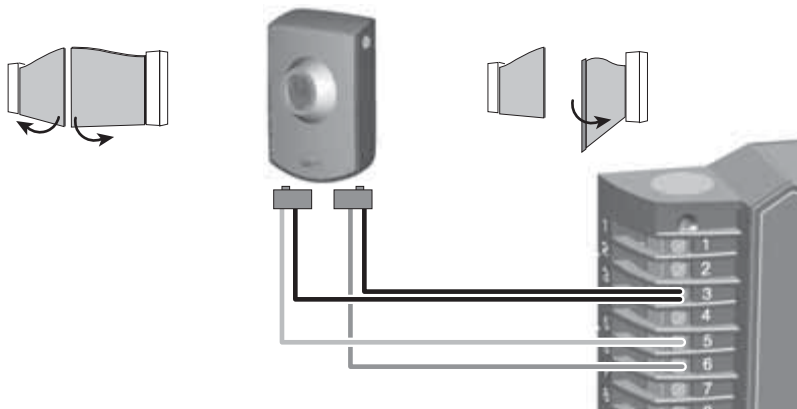

## ■ Interphone \_\_\_\_\_ 2400463 \_\_\_\_\_

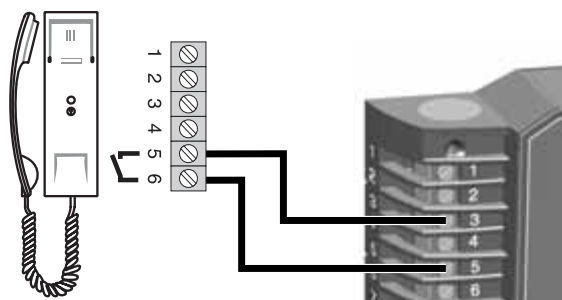
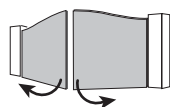
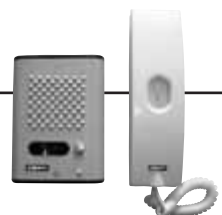

# Accessoires - Descriptif et branchements

■ Digicode \_\_\_\_\_ 2400581 \_\_\_\_\_



Français

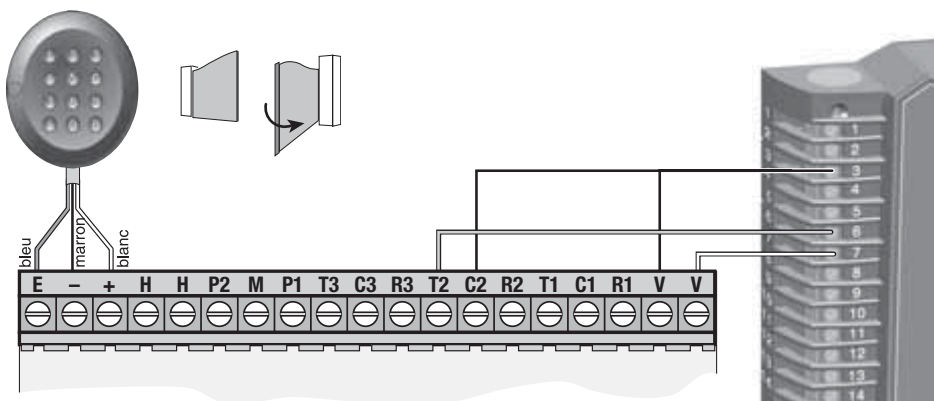
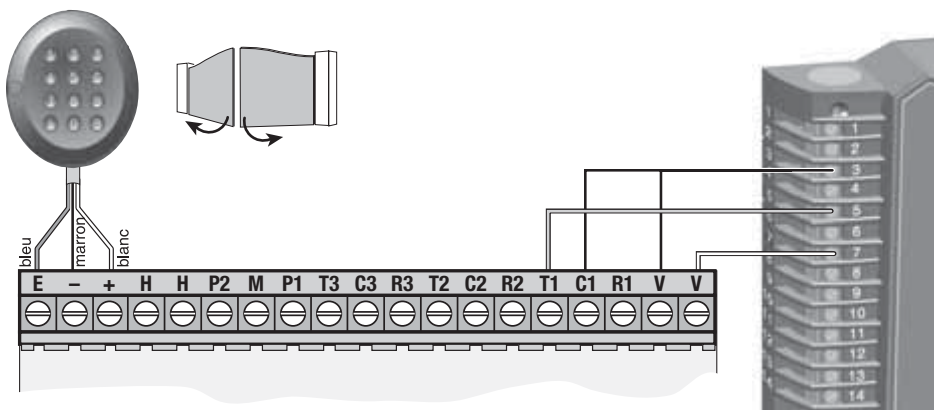

## ■ Antenne déportée ————— 2400472 ————

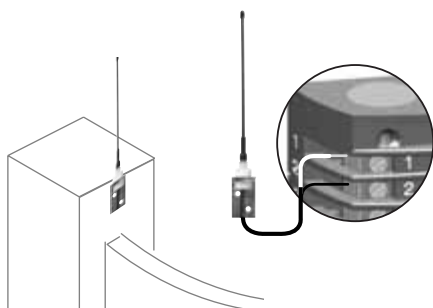

Une antenne déportée, de plus longue portée peut remplacer l'antenne fil. Elle se place sur le haut du pilier, elle doit être dégagée.

Elle est raccordée au boîtier électronique : l'âme du fil en borne 1, la tresse de masse en borne 2.

## ■ Télécommande 2 touches ————— 2400549 ————



## ■ Télécommande 4 touches ————— 2400576 ————





somfy.com



SOMFY FRANCE

Service consommateurs

BP 105

92232 GENNEVILLIERS CEDEX

Somfy Grand Public : 0 810 12 12 37\* prix d'un appel local

Fax : 01.47.93.02.41

E-mail : consommateur@somfy.fr

**somfy**<sup>®</sup>

5053118A

Utilizable en UE, C  
Usabile in EU, C  
Bruikbaar in EU, C  
Utilizable en la UE, C



Nous nous réservons le droit, à tout moment, dans un souci constant d'évolution et d'amélioration de nos modèles, de leur apporter toutes modifications que nous jugerons utiles. Photos non contractuelles.  
©SOMFY, GMD030110 -SOMFY SAS, capital 20.000.000 Euros, RCS Bonneville 303.970.230

Version 1 – 10/2007